

INSTRUCTION FOR USE

تعليمات للاستخدام

LFP 5P31 WLTO X 60HZ

EN INSTRUCTION FOR USE 3

28 تعليمات للاستخدام **AR**



THANK YOU FOR PURCHASING A ARISTON PRODUCT.

To receive more comprehensive help and support, please register your product at:
www.aristonchannel.com



Before using the appliance carefully read Safety Instructions guide.

The control panel of this dishwasher activates pushing by ON/OFF button.

For energy saving the control panel deactivates automatically after 10 minutes if no cycle has started.

PRODUCT DESCRIPTION

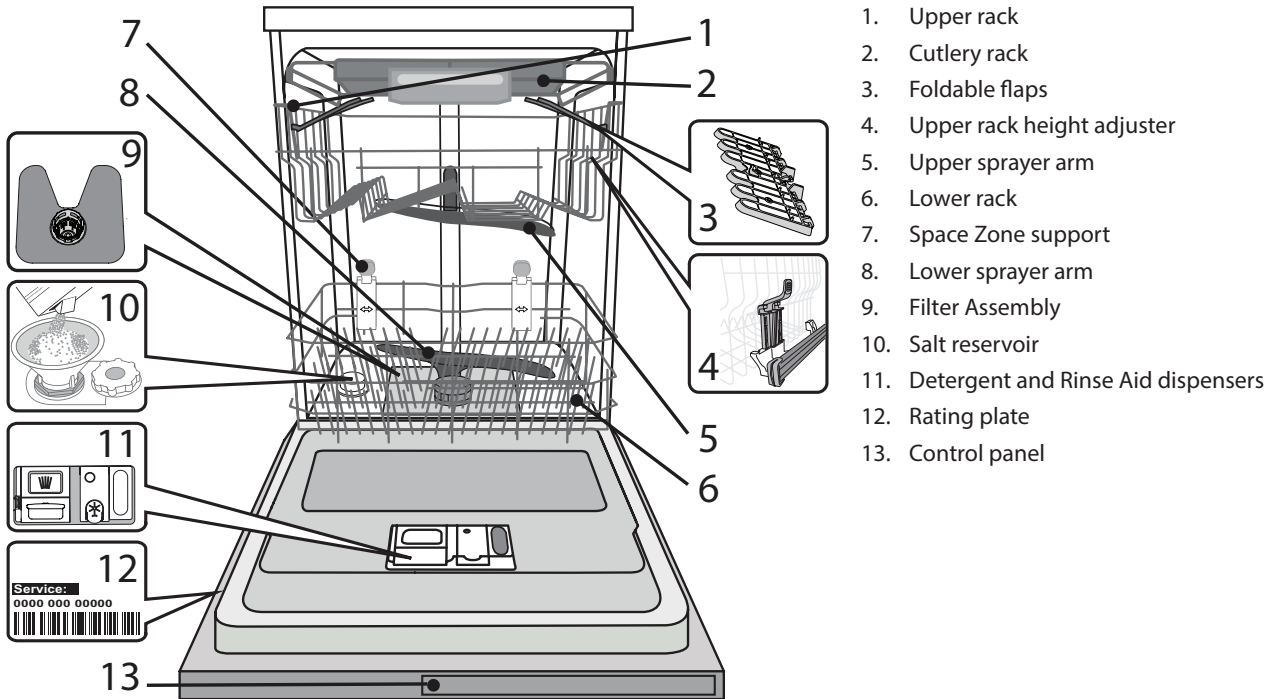

1. Upper rack
2. Cutlery rack
3. Foldable flaps
4. Upper rack height adjuster
5. Upper sprayer arm
6. Lower rack
7. Space Zone support
8. Lower sprayer arm
9. Filter Assembly
10. Salt reservoir
11. Detergent and Rinse Aid dispensers
12. Rating plate
13. Control panel

CONTROL PANEL

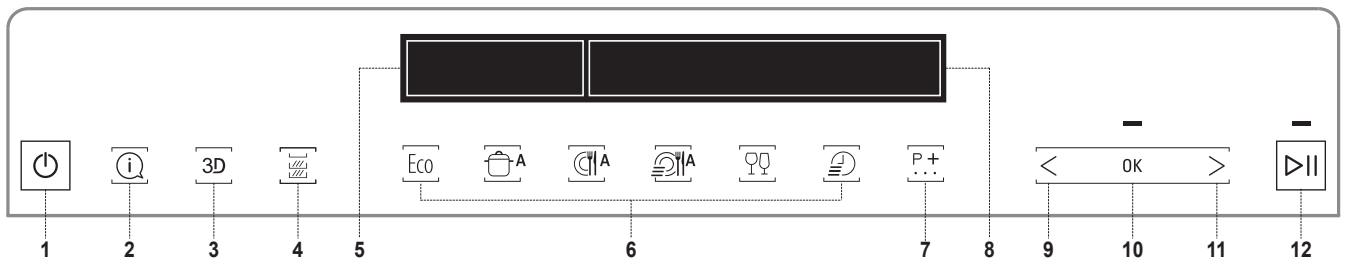

1. ON/OFF button
2. INFO button. Provide info for selected cycle
3. 3D ZONE WASH button
4. ZONE WASH button
5. DISPLAY - Indicators area
6. CYCLES 6 buttons for direct access popular cycles
7. EXTRA CYCLES button. Access to other cycles
8. DISPLAY - Information area
9. PREVIOUS button for options/settings
10. OK button. Select/change options and settings
11. NEXT button for options/settings
12. START/PAUSE button

DISPLAY - INDICATORS

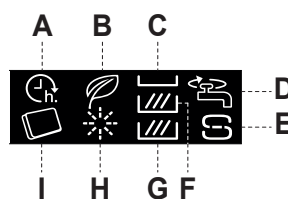

- A. START DELAY
- B. ECO CYCLE
- C. ZONE WASH - Cutlery rack
- D. CLOSED WATER TAP
- E. ADD SALT
- F. ZONE WASH - Upper Rack
- G. ZONE WASH - Lower Rack
- H. ADD RINSE AID
- I. TABLET

FIRST TIME USE

After connecting the appliance to the power supply for the first time, the display will guide you to set up the appliance for first use.

1. The language selection

LANGUAGE: ENGLISH? <> = CHANGE OK = YES	To select preferred language please press button „<“ or „>“.
ENGLISH SELECTED	Confirm by pressing „OK“ button.

After language confirmation, the appliance will go through the first time use configuration menu.

2. Setting the water hardness

WATER HARDNESS (1=MIN, 5=MAX)	The water hardness is by default set to level 3. To change water hardness level press button „<“ or „>“ repeatedly.
WATER HARDNESS = 3 <> = CHANGE OK = YES	To confirm your choice press „OK“ button. The level must be set according to the table below.

To allow the water softener to work in a perfect way, it is essential that the water hardness setting is based on the actual water hardness in your house. This information can be obtained from your local water supplier.

Level		°dH German degrees	°fH French degrees	°Clark English degrees
1	Soft	0 - 6	0 - 10	0 - 7
2	Medium	7 - 11	11 - 20	8 - 14
3	Average	12 - 16	21 - 29	15 - 20
4	Hard	17 - 34	30 - 60	21 - 42
5	Very hard	35 - 50	61 - 90	43 - 62

3. Filling the water softener

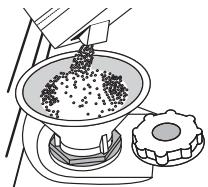
POUR WATER OPERATION	When water hardness is set, it is required to fill water softener with water and special regeneration salt.
INSERT 1,5 LITER OF OK = DONE	Remove the lower rack and unscrew the reservoir cap (anticlockwise)
WATER IN THE OK = DONE	As a first step it is needed to fill reservoir with water (~1.5 litres).
WATER SOFTENER OK = DONE	Once done, proceed to the next step by pressing „OK“ button.
INSERT SALT OPERATION	
ADD 1KG OF SALT OK = DONE	
IN THE SALT DISPENSER OK = DONE	

Position the funnel (see figure) and fill the salt reservoir right up to its edge (approximately 1 kg); it is not unusual for some water will spill out. Remove the funnel and wipe any salt residue away from the opening.

Make sure the cap is screwed on tightly, so that no detergent can get into the container during the wash program (this could damage the water softener beyond repair).

Once done, proceed to the next step by pressing „OK“ button.

Only use salt that has been specifically designed for dishwashers.

Whenever you need to add salt, it is mandatory to complete the procedure before the beginning of the washing cycle to avoid corrosion. Residual saline solution or grains of salt can lead to corrosion, irreparably damaging the stainless steel components. The guarantee is not applicable if faults are caused by such circumstances. If the salt container is not filled, the water softener and the heating element may be damaged as a result of limescale accumulation. Using of Salt is recommended with any type of dishwasher detergent.

4. Setting the brightness level

ADJUST BRIGHTNESS (1=MIN, 5=MAX)	The brightness level is by default set to level 5. To change brightness level press button „<“ or „>“ repeatedly.
BRIGHTNESS = 5 <> = CHANGE OK = YES	To confirm your choice press „OK“ button.

5. Detergent type operation

DETERGENT TYPE OPERATION	In this step it is very important to choose what type of detergent will be used (tablet/capsule or gel/powder).
DO YOU USE <> = NO OK = YES	If you prefer to use All-in-one detergent in tablet or capsule for washing - press „OK“, then go to step 7. Open tap operation on the next page.
“ALL IN ONE” <> = NO OK = YES	
DETERGENT? <> = NO OK = YES	

The symbol  on display will be lit. If you prefer to use gel or powder detergent for washing, press „<“ or „>“, then go to step 6. **Rinse aid operation.**

6. Rinse aid operation*

*If All-in-one detergent was chosen in the previous step, this step will be skipped by the appliance.

RINSE AID OPERATION
INSERT RINSE AID OK = DONE
IN THE DISPENSER OK = DONE

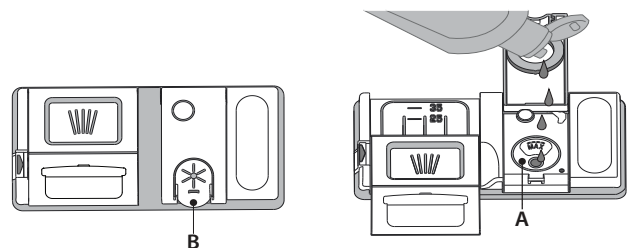

1. Open the dispenser **B** by pressing and pulling up the tab on the lid.
2. Carefully introduce the rinse aid as far as the maximum (110 ml) reference notch of the filling space **A** - avoid spilling it. If this happens, clean the spill immediately with a dry cloth.
3. Press the lid down until you hear a click to close it.
4. Confirm operation by pressing „OK” button.

NEVER pour the rinse aid directly into the tub.

Setting rinse aid level

(not necessary when using tablets/capsules)

The rinse aid dosage can be adjusted to the detergent used. The lower the setting, the less rinse aid is dispensed. The factory setting is for (5) level.

To change, follow instructions in section “SETTINGS / MENU”.

7. Open tap operation

OPEN TAP OPERATION	
OPEN THE WATER TAP	OK = DONE
WATER TAP	OK = DONE



Check water tap is open. If closed, open it then confirm by pressing „OK” button.

8. First cycle operation

FIRST CYCLE OPERATION	
REMEMBER TO RUN THE INTENSIVE CYCLE WITH EMPTY BASKETS TO COMPLETE THE FIRST SET UP	OK = EXIT
INTENSIVE CYCLE	OK = EXIT
WITH EMPTY BASKETS	OK = EXIT
TO COMPLETE	OK = EXIT
THE FIRST SET UP	OK = EXIT

Before normal use of appliance it is recommended to run Intensive cycle first, to calibrate the appliance.

Insert a detergent into dispenser chamber **D** (see below), then press „OK” button.

Intensive cycle will be selected automatically. Press „START/PAUSE” button.

This first cycle can be up to 20 minutes longer as a result of the automatic calibration process.

After this process the appliance is ready for normal use.

ADDING A DETERGENT

Usage of detergent not designed for dishwashers may cause malfunction or damage to the appliance.

To achieve the best washing and drying results, the combined use of detergent, rinse aid liquid and refined salt is required.

We recommend using detergents that do not contain phosphates or chlorine, as these products are harmful to the environment.

Good washing results also depend on the correct amount of detergent being used.

Exceeding the stated amount does not result in a more effective wash and increases environmental pollution.

The amount can be adjusted to the soil level. In the case of normally soiled items, use approximately either 35g (powder detergent) or 35ml (liquid detergent) and additional tea spoon of detergent directly inside the tub. If tablets are used, one tablet will be enough.

If the crockery is only lightly soiled or if it has been rinsed with water before being placed in the dishwasher, reduce the amount of detergent used accordingly (minimum 25 g/ml) e.g. skip the powder/gel putted inside the tub.

To open the detergent dispenser, press button **C**. Introduce the detergent into the dry dispenser **D** only. Place the amount of detergent for pre-washing directly inside the tub.

1. When measuring out the detergent refer to the mentioned earlier information to add the proper quantity. Inside the dispenser **D** there are indications to help the detergent dosing.
2. Remove detergent residues from the edges of the dispenser and close the cover until it clicks.
3. Close the lid of the detergent dispenser by pulling it up until the closing device is secured in place.

The detergent dispenser automatically opens up at the right time according to the program.

The detergent dispenser automatically opens up at the right time according to the program.

If you are using a All-in-one detergents, we recommend that you add salt in any case, especially if the water is hard or very hard (follow the instructions given on the packaging).

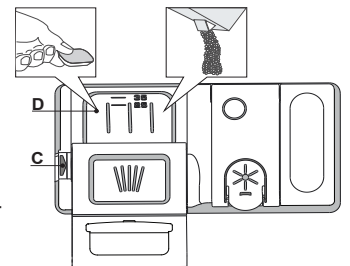

ADVICE AND TIPS

TIPS

Before loading the baskets, remove all food residues from the crockery and empty the glasses. You do not need to rinse beforehand under running water.

Arrange the crockery so that it is held in place firmly and does not tip over; and arrange the containers with the openings facing downwards and the concave/convex parts placed obliquely, thus allowing the water to reach every surface and flow freely.

Warning: lids, handles, trays and frying pans do not prevent the sprayer arms from rotating.

Place any small items in the cutlery basket.

Very soiled dishes and pans should be placed in the lower basket because in this sector the water sprays are stronger and allow a higher washing performance.

After loading the appliance, make sure that the sprayer arms can rotate freely.

UNSUITABLE CROCKERY

- Wooden crockery and cutlery.
- Delicate decorated glasses, artistic handicraft and antique crockery. Their decorations are not resistant.
- Parts in synthetic material which do not withstand high temperatures.
- Copper and tin crockery.
- Crockery soiled with ash, wax, lubricating grease or ink.

The colours of glass decorations and aluminium/silver pieces can change and fade during the washing process. Some types of glass (e.g. crystal objects) can become opaque after a number of wash cycles too.

DAMAGE TO GLASS AND CROCKERY

- Only use glasses and porcelain guaranteed by the manufacturer as dishwasher safe.
- Use a delicate detergent suitable for crockery
- Collect glasses and cutlery from the dishwasher as soon as the wash cycle is over.

TIPS ON ENERGY SAVING

- When the household dishwasher is used according to the manufacturer's instructions, **washing tableware in a dishwasher usually consumes less energy and water than hand dishwashing.**
- In order to maximize dishwasher efficiency it is recommended to **initiate the wash cycle once dishwasher is fully loaded.** Loading the household dishwasher up to the capacity indicated by the manufacturer will contribute to energy and water savings. Information on correct loading of tableware can be found in Loading chapter. In case of partial loading it is recommended to use dedicated wash options if available (Half load/ Zone Wash, Multizone), filling up only selected racks. Incorrect loading or overloading the dishwasher may increase resources usage (such as water, energy and time, as well as increase noise level), reducing cleaning and drying performance.
- Manual pre-rinsing of tableware items leads to increased water and energy consumption and is not recommended.

HYGIENE

To avoid odour and sediment which can be accumulated in the dishwasher please run a high temperature program at least once a month. Use a tea spoon of detergent and run it without the loading to clean your appliance.

LOADING THE RACKS

CUTLERY RACK

The third rack was designed to house the cutlery. Arrange the cutlery as shown in the figure.

A separate arrangement of the cutlery makes collection easier after washing and improves washing and drying performance.

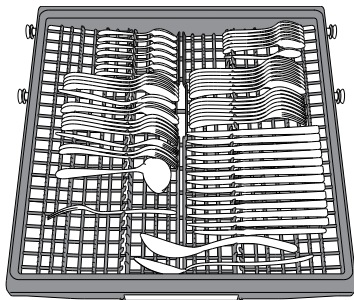

The cutlery basket is equipped with two sliding side trays to make the most of the height of the space below and enable the loading of high items into upper rack.

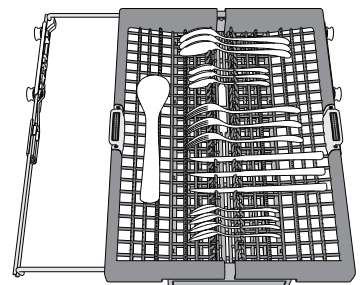

Knives and other utensils with sharp edges must be positioned with the blades facing downwards.

The geometry of the rack makes it possible to place such small items as coffee cups in the area in the middle.

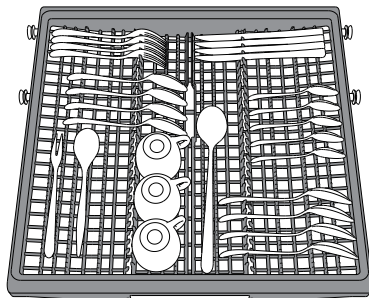

UPPER RACK

Load delicate and light dishes: glasses, cups, saucers, low salad bowls.

The upper rack has tip-up supports which can be used in a vertical position when arranging tea/ dessert saucers or in a lower position to load bowls and food containers.

(loading example for the upper rack)

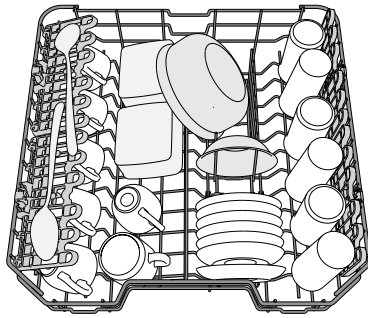

FOLDABLE FLAPS WITH ADJUSTABLE POSITION

The side foldable flaps can be fold or unfold to optimize the arrangement of crockery inside the rack. Wine glasses can be placed safely in the foldable flaps by inserting the stem of each glass into the corresponding slots.

Depending on the model:

- to unfold the flaps there is needed to slide it up and rotate or release it from the snaps and pull it down.
- to fold the flaps there is needed to rotate it and slide flaps down or pull it up and attach flaps to the snaps.

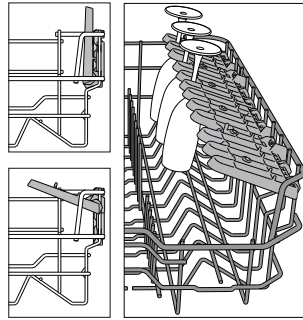

ADJUSTING THE HEIGHT OF THE UPPER RACK

The height of the upper rack can be adjusted: high position to place bulky crockery in the lower basket and low position to make the most of the tip-up supports by creating more space upwards and avoid collision with the items loaded into lower rack.

The upper rack is equipped with a **Upper Rack height adjuster** (see figure), without pressing the levers, lift it up by simply holding the rack sides, as soon as the rack is stable in its upper position.

To restore to the lower position, press the levers **A** at the sides of the rack and move the basket downwards.

We strongly recommend that you do not adjust the height of the rack when it is loaded. NEVER raise or lower the basket on one side only.

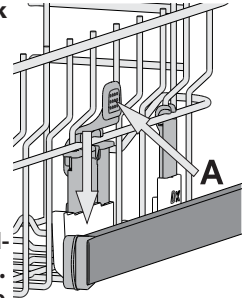

LOWER RACK

For pots, lids, plates, salad bowls, cutlery etc. Large plates and lids should ideally be placed at the sides to avoid interferences with the spray arm.

The lower rack has tip-up supports which can be used in a vertical position when arranging plates or in a horizontal position (lower) to load pans and salad bowls easily.

The lower rack has a Space Zone (A), a special pull-out support in the rear of the rack that can be used to support frying pans or baking pans in upright position, thus taking up less space.

In order to use it, just get hold of the coloured grip and pull it upwards (B) while rotating it forward. The supports can slide right and left to fit the size of the crockery.

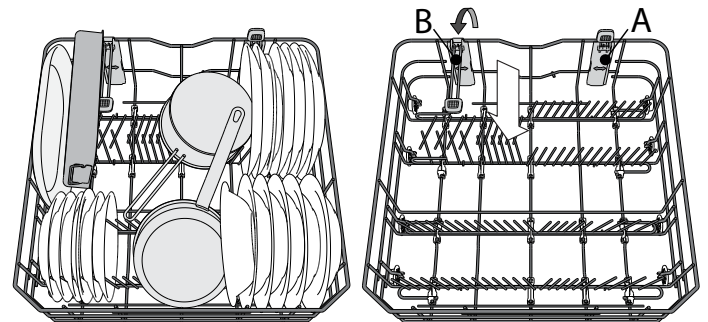

(loading example for the lower rack)

ZONE WASH 3D

Zone Wash 3D uses additional water jets located both: in the lower and upper part of the dishwasher (marked with orange color) to wash more intensively heavily soiled items by increasing water coverage on dishes.

Example: Load pots and casseroles facing lower part of Zone Wash 3D components and activate the Zone Wash 3D option on the panel.

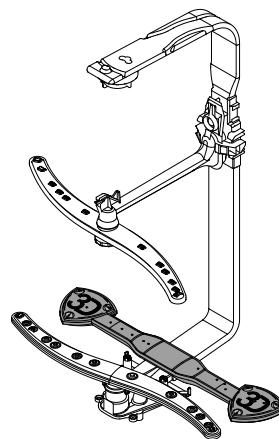

SELECTING A CYCLE AND OPTIONS

The list of available cycles and options can be found in **Cycles Table** on next page. Eco cycle is selected by default. If you want to have Last Used cycle selected by default, you can change it in „Settings Menu“.

It is possible to select a cycle by pressing 1 of 6 cycles direct access buttons or by pressing „Extra Cycles“ P^+ button repeatedly. When the last one is reached a further press goes back to the first.

Press cycle button to choose cycle in accordance with the level of soiling of the dishes and with Cycles Table. Information will be shown on the display:

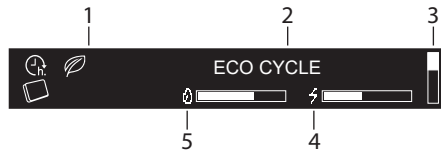

1. Indicators
2. Name of the selected cycle
3. Vertical bar showing the position of the extra cycle list only
4. Energy consumption of the selected cycle
5. Water consumption of the selected cycle

50° **3:20_n** Three seconds after selecting a cycle, its time and temperature will be displayed (if available).

Press „INFO“ i button to display a brief description of the cycle and its water / energy consumption.



During the selection phase the „START/PAUSE“ ▶|| LED blinks.

Additional options are available for most cycles (see „Options and Settings“ section). When any option is selected, its name is shown on the display on the right.

50° **3:20_n** **EXTRA DRY** If more than one option is selected one bullet point for each option is displayed. Each option name is displayed for 3 sec. with its bullet point fulfilled.

When the cycle and option selection is complete, press „START/PAUSE“ ▶|| button and close the door to start chosen cycle.

MODIFYING A RUNNING PROGRAM

If a wrong program was selected, it is possible to change it, provided that it has only just begun: press and hold the „ON/OFF“ ⏻ button, the machine will switch off.

Switch the machine back on using the „ON/OFF“ ⏻ button and select the new wash cycle and any desired options; start the cycle by pressing the „START/PAUSE“ ▶|| button.

TO PAUSE THE CYCLE (ADDING EXTRA ITEMS)

Open the door and place the crockery inside the dishwasher, (**beware of HOT steam!**). Close the door and press „START/PAUSE“ ▶|| button to resume the cycle from the point at which it was interrupted.

ACCIDENTAL INTERRUPTIONS

If the door is opened during the wash cycle, or if there is a power cut, the cycle stops. To resume the cycle from where it was interrupted, close the door and press the „START/PAUSE“ ▶|| button.

During the cycle, the progress is shown on the display (as bar) as well as phase of cycle, and time to the end of the cycle with „:“ blinking:



Depending at the selected cycle, the display may provide additional information:

- PRE-WASH - extra items can be added.
- WASHING - main washing.
- DRYING - drying phase of cycle.

After the cycle finishes, there is an acoustic signal and the display shows:



On the display additional information can be shown:

- ADD SALT - refill salt reservoir.
- ADD RINSE AID - refill rinse aid.
- DEGREASE AND CLEAN MACHINE WE RECOMMEND WPRO - every 50 cycle, will be recommended to use the WPRO cleaner (according to instruction on the consumable).

Open appliance door (beware of hot steam!) and unload the racks, starting from the lower rack first.

If it is needed to refill salt reservoir or rinse aid dispenser, it is recommended to do this operations right before start of the next cycle.

After 10 minutes the appliance switches off.

WATER SOFTENING SYSTEM

Water softener automatically reduces water hardness, consequently preventing scale buildup on heater, contributing also to better cleaning efficiency.







This system regenerates itself with salt, therefore it is required to refill salt container when empty.

Frequency of regeneration depends on water hardness level setting - regeneration takes place once per **5** Eco cycles with water hardness level set to **3**.

Regeneration process starts in final rinse and finishes in drying phase, before cycle ends.

- Single regeneration consumes: ~3.5L of water;
- Takes up to 5 additional minutes for the cycle;
- Consumes below 0.005kWh of energy.

CYCLES TABLE

CYCLE	Available options *	Drying phase	Active-Dry	Duration of wash cycle (h:min)**	Water consumption (l/cycle)	Energy consumption (kWh/cycle)
 ECO 50°	TABLET, START DELAY, EXTRA DRY,	✓	✓	3:20	11.0	0.86
 AUTO-INTENSIVE 65°	3D ZONE WASH, ZONE WASH, TABLET, START DELAY, TURBO, EXTRA DRY	✓	✓	2:00 - 3:10	14.0 - 17.0	1.50 - 1.85
 AUTO-MIXED 55°	3D ZONE WASH, ZONE WASH, TABLET, START DELAY, TURBO, EXTRA DRY	✓	✓	1:30 - 2:30	14.5 - 16.0	1.15 - 1.30
 AUTO-FAST WASH 50°	TABLET, START DELAY	-	-	0:55 - 1:20	13.0 - 14.5	1.15 - 1.25
 DELICATES 45°	ZONE WASH, TABLET, START DELAY, EXTRA DRY	✓	✓	1:40	11.5	1.20
 EXPRESS 30' 50°	ZONE WASH, TABLET, START DELAY	-	-	0:30	9.0	0.50
EXTRA CYCLES - available by pressing  button						
GOOD NIGHT 50°	TABLET, START DELAY, EXTRA DRY	✓	✓	3:30	15.0	1.15
SANITIZING 65°	START DELAY	✓	-	1:40	10.0	1.30
SOAK cold	ZONE WASH, START DELAY	-	-	0:12	4.5	0.01
SELF CLEAN 65°	START DELAY	-	-	0:50	8.0	0.85

- ECO** - Eco programme is suitable to clean normally soiled tableware, that for this use, it is the most efficient programme in terms of its combined energy and water consumption, and that it is used to assess compliance with the EU Ecodesign legislation.
- AUTO-INTENSIVE** - Automatic program for heavily soiled dishes and pans (not to be used for delicate items).
- AUTO-MIXED** - Automatic program for normally soiled pans and dishes.
- AUTO-FAST WASH** - Automatic program for limited quantity of normally soiled crockery. Ensures optimal cleaning performance in short time.
- DELICATES** - Program for delicate items, which are more sensitive to high temperatures, for example glasses and cups.
- EXPRESS 30'** - Program to be used for half load of lightly-soiled dishes with no dried food residues. Does not include drying phase.

 **EXTRA CYCLES**

- GOOD NIGHT** - Suitable for night-time operation of the appliance. Ensures optimal cleaning and drying performance with the lowest noise emission.
- SANITIZING** - Normally or heavily soiled crockery, with additional antibacterial wash. Can be used to perform maintenance of the dishwasher.
- SOAK** - Use to refresh crockery planned to be washed later. No detergent to be used with this program.
- SELF CLEAN** - Program to be used to perform maintenance of the dishwasher, to be carried out only when the dishwasher is EMPTY using specific detergents designed for dishwasher maintenance.

Notes:

Please note that cycle **EXPRESS 30'** is dedicated for lightly soiled dishes.

ECO program data is measured under laboratory conditions according to European Standard EN 60436:2020. Note for Test Laboratories: For information on comparative EN testing conditions, please send an email to the following address: assistenza_en_lvs@indesitcompany.com

Pre-treatment of the dishes is not needed before any of the programs.

* Not all options can be used simultaneously.

** Values given for programs other than the program **Eco** are indicative only. The actual time may vary depending on many factors such as temperature and pressure of the incoming water, room temperature, amount of detergent, quantity and type of load, load balancing, additional selected options and sensor calibration. The sensor calibration can increase program duration up to 20 min.

OPTIONS AND SETTINGS

With each cycle additional options can be used. A full list of available options working with specific cycles can be found in the **Cycles Table** on the previous page. All active options are shown on the display.

To set an option press „OK” button. SET OPTIONS message is shown for a few seconds. Then use „<” or „>” button to navigate through the option list. Press „OK” to select the option, in the setting menu the LED above „OK” button is lit.

If the option is not available, it will be still visible in its position but with „”

3D ZONE WASH

Option works with one rack at once. In particular, we recommend to use it with Mixed and Intensive cycles - thanks to the additional 3D water jets placed on the bottom of the cavity, ZONE WASH 3D option allows to save energy or to increase the washing performance of the dishwasher:

- 3D ZONE WASH + MIXED CYCLE: it allows to reduce energy consumption up to 40%.
- 3D ZONE WASH + INTENSIVE CYCLE: it increases the washing performances up to 40%. Ideal for very soiled mixed loads, e.g. pans and saucepans, dishes with heavy encrustation or difficult-to-clean crockery (grater, vegetable mill, dirty cutlery).

How to activate the option:

1. Select a compatible cycle.
2. Press **3D** button to activate/deactivate the option: a basket icon will blink for a few seconds.

3D WASH
ACTIVATED

3D WASH
DEACTIVATED

3. It is possible to change the selected rack pressing the ZONE WASH  button.

4. Remember to load the crockery in the selected rack only.

ZONE WASH

If there are not many dishes to be washed it can be loaded in one rack only. Using this option you can select which rack you want to wash. Select a compatible cycle (see “Cycles table”), and then press the ZONE WASH  button: the symbol of the chosen rack will appear on the display.

 By default the ZONE WASH is not active and all racks icons are lit.

 Selected only lower rack

 Selected only upper rack

 Selected only cutlery rack

Remember to load the upper or lower rack only, and to reduce the amount of detergent accordingly. If upper rack is removed, please apply detergent directly to tub instead of detergent dispenser.

TABLET (All-in-one)

This setting allows you to optimise the performance of the cycle according to the type of detergent used. Enable it if you use combined detergents in tablet form (rinse aid, salt and detergent in 1 dose).

TABLET	OFF
TABLET	ON
TABLET	ON

To set the Tablet, enter in the setting menu by pressing „OK” button and navigate with „< , >” until „TABLET” is shown, then press „OK” button.

TUB LIGHT

When the feature is active the LEDs in the tub are automatically switched on/off as soon as the user open/close the door respectively. If the door remains opened for more than 10 min, the LEDs in the tub switch off (to turn them on again, the door has to be closed and opened again). This feature is active by default, but it is possible to deactivate it in the “SETTINGS MENU”.

START DELAY

The start of the cycle may be delayed for a selected period of time.

To set a delay, enter in the setting menu by pressing „OK” button and navigate with „< , >” until „START DELAY” is shown, then press „OK” button. With each press of the button „>” or „<”, the delay start increases by:

- every 0:30 if selection below 4 hours,
- every 1:00 if selection is below 12 hours,
- every 2 hours if selection is above 12 hours.

Default value is OFF.

START DELAY	OFF
<STARTS IN h>	OFF
<STARTS IN h>	4:00
<STARTS IN h>	4:00

If delay is selected, the  is lit. Once „OK” button is pressed the delay is confirmed and the machine comes back to the cycle selection screen with delay value visible.

Press „START/PAUSE”  button to start the delay.

To remove the delay, press „<” or „>” button until „OFF” is displayed.

TURBO

This option can be used to reduce the duration of the main cycles while maintaining washing and drying performance levels.

TURBO	OFF
TURBO	ON
TURBO	ON

To set the Turbo, enter in the setting menu by pressing „OK” button and navigate with „< , >” until „TURBO” is shown, then press „OK” button.

With each press of the button „>” or „<” option will be ON or OFF. Confirm by pressing „OK” button.

EXTRA DRY

This option allows to improve the drying of the dishes using higher temperature during the final rinse and an extended drying phase. The EXTRA DRY option results in the lengthening of the wash cycle.

EXTRA DRY	OFF
EXTRA DRY	ON
EXTRA DRY	ON

To set the Extra Dry, enter in the setting menu by pressing „OK” button and navigate with „< , >” until „EXTRA DRY” is shown, then press „OK” button.

With each press of the button „>” or „<” option will be ON or OFF. Confirm by pressing „OK” button.

KEYLOCK

KEYLOCK ACTIVATED PRESS „OK” FOR 3 SEC.
KEEP PRESSED... 
KEYLOCK DEACTIVATED

The KEYLOCK function blocks the control panel except the „ON/OFF”  button.

To activate the Keylock, enter in the setting menu by pressing „OK” button and navigate with „< , >” until „KEYLOCK” is shown, then press OK.

Once set, to deactivate it keep pressing „OK” button for a few seconds.

SETTINGS MENU

To change machine settings you need to enter into the Settings Menu.

Press „OK” button and navigate with „< , >” until **SETTINGS** is shown, then press „OK” button.

To exit the setting menu, press any cycle button or press „< , >” button until **EXIT** is shown, then press „OK” button.

Language

1.LANGUAGE	OK	To change language, enter in the setting menu by pressing „OK” button and navigate with „< , >” until „LANGUAGE” is shown, then press „OK” button.
1.ITALIANO	< >	
1.ENGLISH		

First cycle

2.FIRST CYCLE	OK	You can choose which cycle is selected by default when switching on the appliance: <i>ECO</i> or the <i>LAST USED</i> one. To change first cycle, enter in the setting menu by pressing „OK” button and navigate with „< , >” until „FIRST CYCLE” is shown, then press „OK” button.
2.<ECO>	< >	
2.<LAST USED>		

Sounds

3.SOUNDS	OK	To change sounds, enter in the setting menu by pressing „OK” button and navigate with „< , >” until „SOUNDS” is shown, then press „OK” button. Choose between 2 levels: <i>HIGH</i> ; <i>LOW</i> . Can be also <i>OFF</i> .
3.<HIGH>	< >	
3.<OFF>		

Water Hardness

4.WATER HARDNESS	3	To change water hardness level, enter in the setting menu by pressing „OK” button and navigate with „< , >” until „WATER HARDNESS” is shown, then press „OK” button.
4.WATER HARDNESS	4	

To setup correct level according to water hardness, see table on page 4.

Screen Brightness

5.SCREEN BRIGHT.	5	To change screen brightness level, enter in the setting menu by pressing „OK” button and navigate with „< , >” until „SCREEN BRIGHT.” is shown, then press „OK” button.
5.SCREEN BRIGHT.	3	

Choose between five levels: 1, 2, 3, 4 and 5.

Tub Light

6.TUB LIGHT	ON	To change tub light, enter in the setting menu by pressing „OK” button and navigate with „< , >” until „TUB LIGHT” is shown, then press „OK” button.
6.TUB LIGHT	OFF	

ActiveDry

7.ACTIVEDRY	ON	To set ActiveDry on or off, enter in the setting menu by pressing „OK” button and navigate with „< , >” until „ACTIVEDRY” is shown, then press „OK” button.
7.ACTIVEDRY	OFF	

ACTIVEDRY is a convection drying system which automatically opens the door during/after drying phase to ensure exceptional drying performance every day. Door opens at the temperature that is safe to your kitchen furniture, thus door will not be opened when the option of TURBO is on.

As additional steam protection, special designed protection foil is added together with the dishwasher (depending on the model type - can be the need to buy it). To see how to mount protection foil please refer to (INSTALLATION GUIDE).

Rinse Aid level

8.RINSE AID LEV.	5	To change rinse aid level, enter in the setting menu by pressing „OK” button and navigate with „< , >” until „RINSE AID LEV.” is shown, then press „OK” button.
8.RINSE AID LEV.	4	

Choose between five levels: 1, 2, 3, 4 and 5.

If the rinse aid level is set to 1, no rinse aid will be supplied. The LOW RINSE AID indicator light will not be lit if you run out of rinse aid.

The factory setting is for (5)level .

- If you see bluish streaks on the dishes, set a low number (2-3).
- If there are drops of water or limescale marks on the dishes, set a high number (4-5).

Demo mode

9.DEMO MODE	SET	To see to demo mode, enter in the setting menu by pressing „OK” button and navigate with „< , >” until „DEMO MODE” is shown, then press „OK” button.
9.DEMO MODE	OFF	

Reset to factory default

10.RESET TO DEF.	OK	To reset to factory default, enter in the setting menu by pressing „OK” button and navigate with „< , >” until „RESET TO DEF.” is shown, then press „OK” button.
10.ON	< >	
10.OFF		

Exit

11.EXIT	OK	To exit the setting menu, press any cycle button or press „< , >” button until EXIT is shown, then press „OK” button.
---------	----	--

CARE AND MAINTENANCE

ATTENTION: Always unplug the appliance when cleaning it and when performing maintenance work. Do not use flammable liquids to clean the machine.

CLEANING THE DISHWASHER

Any marks on the inside of the appliance may be removed using a cloth dampened with water and a little vinegar.

The external surfaces of the machine and the control panel can be cleaned using a non-abrasive cloth which has been dampened with water. Do not use solvents or abrasive products.



PREVENTING UNPLEASANT ODOURS

Always keep the door of the appliance ajar in order to avoid moisture from forming and being trapped inside the machine. Clean the seals around the door and detergent dispensers regularly using a damp sponge. This will avoid food becoming trapped in the seals, which is the main cause behind the formation of unpleasant odours.

CHEKING THE WATER SUPPLY HOSE

Check the inlet hose regularly for brittleness and cracks. If damaged, replace it by a new hose available through our After-Sales Service or your specialist dealer. Depending on the hose type:

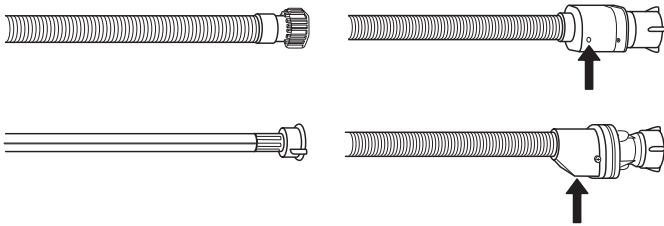

If the inlet hose has a transparent coating, periodically check if the colour intensifies locally. If yes, the hose may have a leak and should be replaced.

For water stop hoses: check the small safety valve inspection window (see arrow). If it is red, the water stop function was triggered, and the hose must be replaced by a new one.

For unscrewing this hose, press the release button while unscrewing the hose.

CLEANING THE WATER INLET HOSE

If the water hoses are new or have not been used for an extended period of time, let the water run to make sure it is clear and free of impurities before performing the necessary connections. If this precaution is not taken, the water inlet could become blocked and damage the dishwasher.

CLEANING THE FILTER ASSEMBLY

Regularly clean the filter assembly so that the filters do not clog and that the waste water flows away correctly.

Using dishwasher with clogged filters or foreign objects inside filtration system or sprayarms may cause unit malfunction resulting in lose of performance, noisy work or higher resources usage.

The filter assembly consists of three filters which remove food residues from the washing water and then recirculate the water.

The dishwasher must not be used without filters or if the filter is loose.

At least once per month or after each 30 cycles, check the filter assembly and if necessary clean it thoroughly under running water, using a non-metallic brush and following the instructions below:

1. Turn the cylindrical filter **A** in an anti-clockwise direction and pull it out (Fig 1).
2. Remove the cup filter **B** by exerting a slight pressure on the side flaps (Fig 2).
3. Slide out the stainless-steel plate filter **C** (Fig 3).
4. In case you find foreign objects (such as broken glass, porcelain, bones, fruit seeds etc.) **please remove them carefully**.
5. Inspect the trap and remove any food residues. **NEVER REMOVE** the wash-cycle pump protection (black detail) (Fig 4).

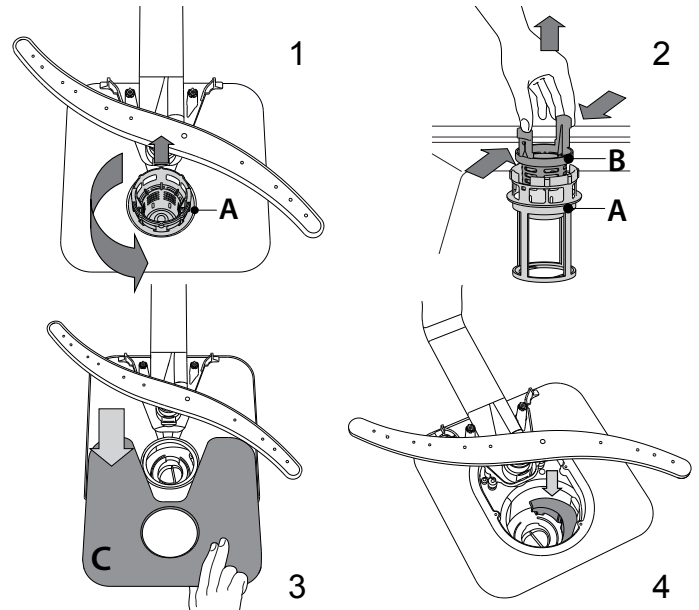

After cleaning the filters, re-place the filter assembly and fix it in position correctly; this is essential for maintaining the efficient operation of the dishwasher.

CLEANING THE SPRAY ARMS

On occasions, food residue may become encrusted onto the spray arms and block the holes used to spray the water. It is therefore recommended that you check the arms from time to time and clean them with a small non-metallic brush.

To remove the upper spray arm, turn the plastic locking ring in an anti-clockwise direction. The upper spray arm should be replaced so that the side with the greater number of holes is facing upwards.

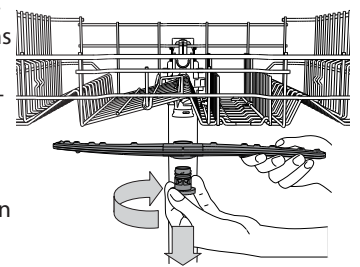

The lower spray arm may be removed by pulling it upwards.

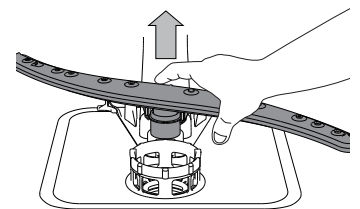

INSTALLATION

ATTENTION: If the appliance must be moved at any time, keep it in an upright position; if absolutely necessary, it may be tilted onto its back.

CONNECTING THE WATER SUPPLY

Adaptation of the water supply for installation should only be performed by a qualified technician.

The water inlet and outlet hoses may be positioned towards the right or the left in order to achieve the best possible installation.

Make sure the dishwasher does not bend or squash the hoses.

CONNECTING THE WATER INLET HOSE

- Run the water until it is perfectly clear.
- Screw the inlet hose tightly into position and turn on the tap.

If the inlet hose is not long enough, contact a specialist store or an authorised technician.

The water pressure must be within the values indicated in the Technical Data table - otherwise the dishwasher may not function properly.

Make sure the hose is not bent or compressed.

SPECIFICATIONS FOR THE CONNECTION OF THE WATER SUPPLY HOSE:

WATER SUPPLY	cold or hot (max. 60°C)
WATER INTAKE	3/4"
POWER OF WATER PRESSURE	0.05 ÷ 1 MPa (0.5 ÷ 10 bar) 7.25 – 145 psi

CONNECTING THE WATER OUTLET HOSE

Connect the outlet hose to a drain duct with a minimum diameter of 2 cm **A**.

The outlet hose connection must be at a height ranging from 40 to 80 cm from the floor or surface where the dishwasher rests.

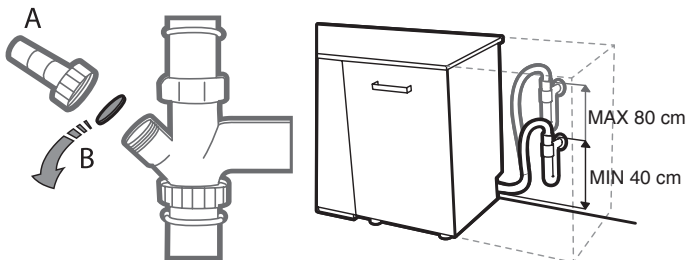

Before connecting the water outlet hose to the sink drain, remove the plastic plug **B**.

ANTI-FLOODING PROTECTION

Anti-flooding protection. To ensure floods do not occur, the dishwasher: - is provided with a special system which blocks the water supply in the event of anomalies or leaks from inside the appliance.

Some models are also equipped with the supplementary safety device **New Aqua Stop**, which guarantees anti-flooding protection even in the event of a supply hose rupture.

Under no circumstances should the water inlet hose be cut as it contains live electrical parts.

ELECTRICAL CONNECTION

⚡ WARNING: Under no circumstances should the water inlet hose be cut as it contains live electrical parts.

Before inserting the plug into the electrical socket, make sure that:

- The socket is **earth** \equiv and complies with current regulations;
- The socket can withstand the maximum load of the appliance as shown on the data plate located on the inside of the door (see *PRODUCT DESCRIPTION*).
- The power supply voltage falls within the values indicated on the data plate on the inside of the door.
- The socket is compatible with the plug of the appliance.

If this is not the case, ask an authorised technician to replace the plug (see *AFTER-SALES SERVICE*). Do not use extension cables or multiple sockets. Once the appliance has been installed, the power supply cable and the electrical socket should be easily accessible.

The cable should not be bent or compressed.

If the power supply cable is damaged, have it replaced by the manufacturer or its authorised Technical Assistance Service in order to prevent all potential hazards.

The Company shall not be held responsible for any incidents, if these regulations are not observed.

POSITIONING AND LEVELLING

1. Position the dishwasher on a level sturdy floor. If the floor is uneven, the front feet of the appliance may be adjusted until it reaches a horizontal position. If the appliance is levelled correctly, it will be more stable and much less likely to move or cause vibrations and noise while it is operating.
2. Before recessing the dishwasher, stick the adhesive transparent strip under the wooden shelf in order to protect it from any condensation which may form.
3. Place the dishwasher so that its sides or back panel are in contact with the adjacent cabinets or the wall. This appliance can also be recessed under a single worktop.
4. To adjust the height of the rear foot, turn the red hexagonal bushing on the lower central part at the front of the dishwasher using a hexagonal spanner with an opening of 8 mm. Turn the spanner in a clockwise direction to increase the height and in an anticlockwise direction to decrease it.

DIMENSIONS AND CAPACITY:

WIDTH	600 mm
HEIGHT	850 mm
DEPTH	590 mm
CAPACITY	15 standard place-settings

TROUBLESHOOTING

In case your dishwasher doesn't work properly, check if the problem can be solved by going through the following list. For other errors or issues please contact authorized After-sales Service which contact details can be found in the warranty booklet. Spare parts will be available for a period of either up to 7 or up to 10 years, according to the specific Regulation requirements.

PROBLEMS	POSSIBLE CAUSES	SOLUTIONS
Display shows: CHECK SALT or ADD SALT	Salt reservoir is empty.	Refill reservoir with salt (see page 4). Adjust water hardness (see page 4).
Display shows: CHECK RINSE AID or ADD RINSE AID	Rinse aid dispenser is empty.	Refill dispenser with rinse aid (see page 5).
... is not working / will not start.	The appliance must be switched on.	Check the household circuit fuse if there is no power supply.
	The appliance door doesn't close.	Check if the appliance door is closed.
	"Start Delay" option is ON.	Check whether the „Start Delay“ option has been selected. If it has, the appliance will start once the set time has elapsed. If necessary, restart the current cycle by switching OFF the dishwasher, then switch it on again, select a new cycle, and press START/Pause.
Display shows: F6  symbol on the display indicators	Water pressure is too low.	The water tap must be fully open during water inlet (minimum capacity: 0.5 litres per minute).
	Kinked water inlet hose or clogged inlet filters.	The water inlet hose must not be kinked and the inlet filter in the water tap connector must not be dirty or clogged.
Display shows: F3	Dirty filters.	Clean the filters.
	Kinked drain hose.	The drain hose must not be kinked.
	Syphon hose connection closed.	The closure disk of the syphon hose connection must be removed.
Display shows: F2	Dirty filters or spray arms.	Clean filters and spray arms.
	Too little water in the appliance system.	Concave items (e.g. bowls, cups) must be arranged facing downwards in the rack.
	Drain hose incorrectly fitted.	The drain hose must be fitted correctly (for high mounted appliances, leave min. 200 - 400mm from the lower edge of the appliance) - see Installation.
	High level of foam inside.	Repeat without detergent or wait until foam disappears..
	Water pressure is too low.	The water tap must be fully open during water inlet (minimum capacity: 0.5 litres per minute).
	Kinked water inlet hose or clogged inlet filters.	The water inlet hose must not be kinked and the inlet filter in the water tap connector must not be dirty or clogged.
Display shows: PRESS START AND CLOSE THE DOOR	Door is not closed within 4 seconds of button press.	Press again and close the appliance door within 4 seconds.
Display shows: OPEN AND CLOSE THE DOOR	The door was not open between cycles.	Unload appliance (if not unloaded before), open and close the door.
Display shows: Fx	Appliance has technical defect.	Call customer service (state fault displayed). Close the water tap.

PROBLEMS	POSSIBLE CAUSES	SOLUTIONS
The door doesn't lock.	Racks are not fit to the end.	Verify that racks are fit to the end.
	The door is not lock.	Vigorously push the door until you hear the "clack" sound.
The dishwasher makes excessive noise.	The dishes are rattling against each.	Arrange the crockery correctly (see <i>Loading the Racks</i>).
	An excessive amount of foam has been produced.	The detergent has not been measured out correctly or it is not suitable for use in dishwashers (see <i>Filling the Detergent Dispenser</i>). Restart the current cycle by switching OFF the dishwasher, then switch it on again, select a new program and press START/Pause. Please do not add any detergent.
The dishes have not been dried.	The selected program hasn't any drying phase.	Verify on the programs table if the selected program has the drying phase.
	The rinse aid has run out or the resolution is not adequate.	Add the rinse aid or adjust the dosage levels higher (see <i>Filling the Rinse Aid Dispenser</i>).
	The dishes are made of non-stick or plastic.	It is normal the presence of drops of water (see <i>Tips</i>).
The dishes are not clean.	The crockery has not been arranged properly.	Arrange the crockery correctly (see <i>Loading the Racks</i>).
	The spray arms cannot rotate freely, being hindered by the dishes.	Arrange the crockery correctly (see <i>Loading the Racks</i>).
	The wash cycle is too gentle and/or detergent efficiency is low.	Select an appropriate wash cycle (see <i>Programs Table</i>).
	An excessive amount of foam has been produced (see <i>AFTER-SALES SERVICE</i>).	The detergent has not been measured out correctly or it is not suitable for use in dishwashers (see <i>Filling the Detergent Dispenser</i>). Restart the current cycle by switching OFF the dishwasher, then switch it on again, select a new program and press START/Pause. Please do not add any detergent.
	The cap on the rinse aid compartment has not been shut correctly.	Make sure the cap of the rinse aid dispenser is closed.
	The filter is soiled or clogged.	Clean the filter assembly (see <i>Care and Maintenance</i>).
	There is no salt.	Fill the salt reservoir (see <i>Filling the Salt Reservoir</i>).
The dishes and glasses show calcination or a whitish film.	The salt level is too low.	Fill the salt reservoir (see <i>Filling the Salt Reservoir</i>).
	The adjustment of the water hardness is not adequate.	Increase the values (see <i>Water Hardness Table</i>).
	The cap of the salt reservoir is not properly closed.	Check to have properly closed the salt reservoir cap.
	The rinse aid is used up or the dosage is insufficient.	Add the rinse aid or adjust the dosage levels higher.
The dishes and glasses are blue streaked or have a bluish tinge.	The rinse aid dosage is excessive.	Adjust the dosage rates below.



Policies, standard documentation, ordering of spare parts and additional product information can be found by:

- Visiting our website www.aristonchannel.com and parts-selfservice.whirlpool.com
- Using QR Code
- Alternatively, **contact our After-sales Service** (See phone number in the warranty booklet). When contacting our After-sales Service, please state the codes provided on your product's identification plate.

The model information can be retrieved using the QR-Code reported in the energy label. The label also includes the model identifier that can be used to consult the portal of the registry at <https://eprel.ec.europa.eu>.

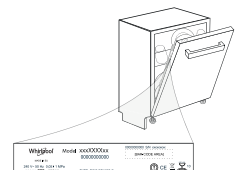

المشكلات	الأسباب المحتملة	الحلول
تعذر تأمين قفل الباب.	الأرفف غير مدخلة حتى النهاية.	تأكد أن الأرفف مدخلة حتى النهاية.
	الباب غير مغلق.	اضغط على الباب بقوة إلى أن تسمع صوت "كليك".
	الأطباق تصطدم ببعضها.	قم بترتيب الأواني بشكل صحيح (انظر وضع الأطباق على الأرفف).
تصدر ضوضاء كبيرة عن غسالة الأطباق.	تكونت رغوة زائدة.	لم تتم معايرة مادة الغسل بشكل صحيح أو هي غير مناسبة للاستخدام في غسالات الأطباق (انظر ملء درج مادة الغسل). أعد تشغيل الدورة بإيقاف غسالة الأطباق ثم قم بتشغيلها مرة أخرى. اختر برنامج جديد واضغط تشغيل وأغلق الباب. لا تضيف أي كمية من مادة الغسل.
	البرنامج المختار لا يتضمن مرحلة للتجفيف.	راجع جدول البرامج ما إذا كان البرنامج يحتوي على مرحلة للتجفيف.
لم يتم تجفيف الأطباق.	نفاد مساعد الشطف أو المحلول غير مناسب.	أضف مساعد الشطف أو اضبط مستويات أعلى من كميات مواد الغسل (انظر ملء درج مساعد الشطف).
	الأطباق مضادة للالتصاق أو مصنوعة من البلاستيك.	من الطبيعي أن تتواجد بعض قطرات الماء (انظر تنبيهات).
	لم يتم ترتيب الأواني بشكل صحيح.	قم بترتيب الأواني بشكل صحيح (انظر وضع الأطباق على الأرفف).
	أزرع الرش لا يمكنها الدوران بحرية، بسبب إعاقتها من قبل الأطباق.	قم بترتيب الأواني بشكل صحيح (انظر وضع الأطباق على الأرفف).
	دورة الغسيل أخف من اللازم و/أو كفاءة مادة الغسل منخفضة.	اختر دورة غسيل مناسبة (انظر جدول البرامج).
الأطباق ليست نظيفة.	تكونت رغوة زائدة (انظر خدمة ما بعد البيع).	لم تتم معايرة مادة الغسل بشكل صحيح أو هي غير مناسبة للاستخدام في غسالات الأطباق (انظر ملء درج مادة الغسل). أعد تشغيل الدورة بإيقاف غسالة الأطباق ثم قم بتشغيلها مرة أخرى. اختر برنامج جديد واضغط تشغيل وأغلق الباب. لا تضيف أي كمية من مادة الغسل.
	لم يتم غلق غطاء حجيرة مساعد الشطف بشكل صحيح.	تأكد أن غطاء حجيرة مساعد الشطف مغلق.
	الفلتر متسخ أو مسدود.	قم بتنظيف مجموعة الفلتر (انظر العناية والصيانة).
	لا يوجد ملح.	قم بملء خزان الملح (انظر ملء خزان الملح).
	مستوى الملح منخفض للغاية.	قم بملء خزان الملح (انظر ملء خزان الملح).
	ضبط مستوى عسر الماء غير صحيح.	قم بزيادة القيم (انظر جدول عسر الماء).
تظهر على الأطباق والأكواب ترسبات كالسيوم أو طبقة بيضاء.	غطاء خزان الملح غير مغلق بشكل صحيح.	تأكد من غلق غطاء خزان الملح بشكل صحيح.
	نفد مساعد الشطف أو كميات الماء غير كافية.	أضف مساعد الشطف أو اضبط مستويات أعلى من كميات مواد الغسل.
الأطباق والأكواب بها خطوط زرقاء أو صبغة زرقاء.	كمية مساعد الشطف زائدة.	اضبط كميات الماء المبينة فيما يلي.

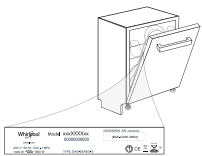

يمكن العثور على السياسات والوثائق القياسية وطلب قطع الغيار ومعلومات المنتج الإضافية من خلال:

- زيارة موقعنا الإلكتروني www.aristonchannel.com و parts-selfservice.whirlpool.com
- واستخدام رمز الاستجابة السريع QR
- وكبدل، يمكنك الاتصال بخدمة ما بعد البيع لدينا (راجع رقم التليفون في كتيب الضمان). يرجى عند الاتصال بخدمة ما بعد البيع ذكر الأكواد المذكورة على لوحة تمييز المنتج.

يمكن الحصول على معلومات المنتج من خلال مسح الكود QR-Code الموجود على ملصق بيانات الطاقة. يتضمن الملصق أيضا معرف نموذج يمكن استخدامه للاطلاع على موقع التسجيل على الرابط التالي <https://eprel.ec.europa.eu>.



في حالة عدم عمل غسالة الأطباق بشكل صحيح، تحقق مما إذا كان يمكن حل المشكلة من خلال تصفح القائمة التالية. فيما يتعلق بالأخطاء الأخرى أو المشاكل يُرجى الاتصال بخدمة ما بعد البيع المعتمدة حيث يمكنك إيجاد تفاصيل الاتصال في كتيب الضمان. ستتوفر قطع الغيار لمدة تصل إلى 7 سنوات أو إلى 10 سنوات، وفقاً لمتطلبات التشريع الخاصة.

المشكلات	الأسباب المحتملة	الحلول
يظهر على الشاشة: CHECK SALT (افحص الملح) أو ADD SALT (استكمل ملء الملح)	خزان الملح فارغ.	استكمل ملء خزان الملح (انظر صفحة 27). اضبط درجة عسر الماء (انظر الصفحة 27).
يظهر على الشاشة: CHECK RINSE AID (افحص مساعد الشفط) أو ADD RINSE AID (أو املاً مساعد الشطف)	درج مساعد الشطف فارغ.	أعد ملء الدرج بمساعد الشطف (انظر الصفحة 26).
...	يجب تشغيل الجهاز. باب الجهاز لا ينغلق.	افحص مصهر دائرة الكهرباء المنزلية إذا لم يكن هناك إمداد بالتيار الكهربائي. تحقق من إغلاق باب الجهاز.
... لا يعمل/لا يبدأ التشغيل.	الوظيفة الاختيارية "تأخير بدء التشغيل" مشغلة.	تحقق مما إذا كان قد تم اختيار الوظيفة الاختيارية "تأخير بدء التشغيل". وفي حالة اختيارها، سيبدأ تشغيل الجهاز بمجرد انقضاء المدة المضبوطة. عند الضرورة أعد تشغيل الدورة بإيقاف غسالة الأطباق ثم تشغيلها مرة أخرى. اختر دورة جديدة واضغط تشغيل وأغلق الباب.
يظهر على الشاشة: F6	ضغط الماء منخفض للغاية.	يجب أن يكون صنبور الماء مفتوحاً تماماً أثناء سحب الماء (أدنى سعة: 5,0 لتر في الدقيقة).
رمز في مبيبات الشاشة	خرطوم سحب الماء مثنى أو فلتر سحب الماء مسدود.	يجب ألا توجد انثناءات في خرطوم سحب الماء، كما يجب أن يكون فلتر السحب المخصص في وصلة صنبور الماء خالياً من الأوساخ أو الانسدادات.
يظهر على الشاشة: F3	الفلتر متسخة. خرطوم التصريف مثنى.	نظّف الفلتر. يجب ألا يكون خرطوم التصريف مثنياً.
	- وصلة خرطوم منفذ التصريف مغلقة.	يجب إزالة قرص إغلاق وصلة خرطوم منفذ التصريف.
	انتساخ الفلتر أو أذرع الرش.	نظّف الفلتر وأذرع الرش.
	كمية الماء الموجودة في الجهاز منخفضة للغاية.	يجب وضع الأواني العميقة (مثل السلطانيات أو الأكواب) مقلوبة على الرف.
يظهر على الشاشة: F2	تم تركيب خرطوم التصريف بشكل غير صحيح.	يجب تركيب خرطوم التصريف بشكل صحيح (بالنسبة للأجهزة المركبة على مستوى مرتفع، اترك مسافة لا تقل عن 200 إلى 400 مم من الحافة السفلية للجهاز) - انظر التركيب.
	طبقة كثيفة من الرغوي بالداخل.	كرر الغسل بدون استخدام منظف أو انتظر حتى تختفي الرغوة.
	ضغط الماء منخفض للغاية.	يجب أن يكون صنبور الماء مفتوحاً تماماً أثناء سحب الماء (أدنى سعة: 5,0 لتر في الدقيقة).
	خرطوم سحب الماء مثنى أو فلتر سحب الماء مسدود.	يجب ألا توجد انثناءات في خرطوم سحب الماء، كما يجب أن يكون فلتر السحب المخصص في وصلة صنبور الماء خالياً من الأوساخ أو الانسدادات.
يظهر على الشاشة: PRESS START AND CLOSE THE DOOR (اضغط على تشغيل وأغلق الباب)	لم يتم إغلاق الباب خلال 4 ثوانٍ من الضغط على الزر.	اضغط على مرة أخرى وأغلق باب الجهاز خلال 4 ثوانٍ.
يظهر على الشاشة: OPEN AND CLOSE THE DOOR (افتح الباب وأغلقه)	لم يتم فتح الباب بين الدورات.	أفرغ الجهاز (إذا لم يتم إفراغه قبل ذلك)، وافتح الباب وأغلقه.
يظهر على الشاشة: Fx	تعرض الجهاز لعطل في.	اتصل بخدمة العملاء (أوضح العطل المعروف عند الاتصال). أغلق صنبور الماء.

التوصيل الكهربائي

⚡ تحذير: لا يجوز بأي حال من الأحوال قطع خرطوم السحب، لأنه يحتوي على أجزاء يمر فيها التيار الكهربائي.

قبل إدخال القابس في المقبس الكهربائي تأكد من أن:

- المقبس الكهربائي مؤرض \perp ويتطابق مع اللوائح الحالية،
 - المقبس الكهربائي قادر على تحمل القدرة القصوى للجهاز والمذكورة في لوحة الصنع الموجودة على الباب من الداخل (انظر شرح المنتج).
 - جهد الإمداد بالكهرباء داخل في إطار القيم الموضحة في لوحة الصنع الموجودة في الباب من الداخل.
 - المقبس الكهربائي متوافق مع قابس الجهاز.
- إذا كانوا غير متوافقين فاستعن بفني معتمد لتغيير القابس (انظر خدمة ما بعد البيع). لا تستخدم أسلاك تطويل أو مشتركات. بعد تركيب الجهاز يجب أن يكون من السهل الوصول إلى كابل الكهرباء والمقبس الكهربائي. ينبغي ألا يتم ثني الكابل أو ضغطه. في حالة تعرض كابل الإمداد بالتيار إلى أضرار احرص على تغييره بمعرفة الجهة الصانعة أو مركز الخدمة الفنية المعتمد لتجنب الأخطار المحتملة. الشركة غير مسؤولة على الإطلاق عن أية مشاكل ناتجة عن عدم اتباع التعليمات.

وضع غسالة الأطباق وضبط استوائها

1. ضع غسالة الأطباق على أرضية صلبة ومستوية. إذا كانت الأرضية غير مستوية يمكن ضبط الأرجل الأمامية للجهاز إلى أن يصل إلى وضع أفقي مستو. إذا تم ضبط استواء الجهاز بشكل صحيح فهذا يعني أنه سيكون أكثر اتزاناً وستقل احتمالات تحركه أو اهتزازه أو إصداره للضوضاء أثناء التشغيل.
2. قبل إدخال غسالة الأطباق في التجويف قم بلمس الشريط اللاصق الشفاف تحت الرف الخشبي لحمايتها من أي تكثف قد يحدث.
3. ضع غسالة الأطباق بحيث تلامس جوانبها أو ظهرها الخزانات المجاورة أو الجدار. يمكن إدخال الجهاز في التجويف تحت سطح عمل منفرد.
4. لضبط ارتفاع القدم الخلفية أدر الجلبة السداسية الحمراء الموجودة في الجزء الأوسط السفلي في مقدمة غسالة الأطباق باستخدام مفتاح ربط سداسي بفتحة 8 مم. أدر المفتاح في اتجاه عقارب الساعة لزيادة الارتفاع وعكس اتجاه عقارب الساعة لخفضها.

الأبعاد والسعة:

العرض	600 مم
الارتفاع	850 مم
العمق	590 مم
السعة	15 إعدادات المكان القياسية

تنبيه: في حالة ضرورة نقل الجهاز في أي وقت، احرص على إبقائه في وضع رأسي، إذا اقتضت الضرورة يمكن إمالة إلى الخلف.

التوصيل بمصدر الإمداد بالماء

يجب أن يتم تعديل مصدر الإمداد بالماء على يد فني مؤهل. يمكن وضع خرطوم السحب والتصريف على اليمين أو اليسار وذلك للوصول إلى أفضل وضع ممكن للتركيب. تأكد أن غسالة الأطباق لا تتسبب في انثناء أو دهن الخرطوم.

توصيل خرطوم سحب الماء

• اترك الماء يجري إلى يصبح نقياً تماماً.
• اربط خرطوم السح بإحكام في مكانه وافتح الصنبور.
إذا كان طول خرطوم السحب غير كاف اتصل بمتخصص أو فني معتمد.
يجب أن يكون ضغط الماء في إطار القيم المذكورة في جدول البيانات الفنية - وإلا فقد لا تعمل غسالة الأطباق بشكل مناسب.
تأكد من عدم انثناء الخرطوم أو تعرضه للضغط.
مواصفات توصيل خرطوم سحب الماء:

إمداد الماء	بارد أو ساخن (بحد أقصى 60° م)
دخل الماء	3/4"
ضغط الماء	0,05 ÷ 1ميجاباسكال (0,5 ÷ 10 بار) 7,25 - 145 رطل على البوصة المربعة

توصيل خرطوم تصريف الماء

قم بتوصيل خرطوم التصريف بمانورة صرف لا يقل قطرها عن 2 سم A. يجب أن يتراوح ارتفاع توصيلة خرطوم التصريف بين 40 و 80 سم من الأرض أو السطح الذي تتركز عليه غسالة الأطباق.

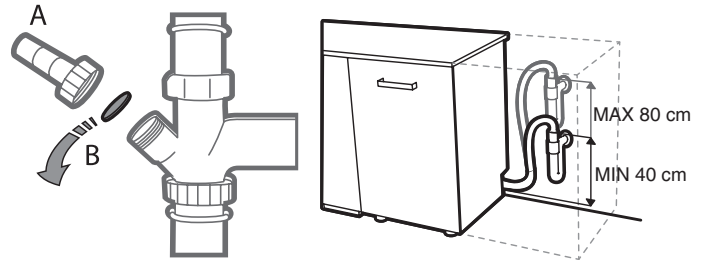

قبل توصيل خرطوم تصريف الماء بمنفذ التصريف اخلع السدادة البلاستيكية B.

تجهيز الحماية من الغمر بالماء

تجهيز الحماية من الغمر بالماء. لضمان عدم حدوث غمر بالماء، تم تجهيز غسالة الأطباق: - بنظام خاص يوقف الإمداد بالماء في حالة حدوث أعطال أو تسريبات من داخل الجهاز. بعض الموديلات مجهزة بنظام الأمان الإضافي إيقاف سحب الماء الجديد والذي يضمن الحماية من الغمر بالمياه حتى في حالة انقطاع خرطوم الإمداد بالماء. لا يجوز بأي حال من الأحوال قطع خرطوم السحب، لأنه يحتوي على أجزاء يمر فيها التيار الكهربائي.

تنبيه: قم دائما بنزع القابس عند تنظيف الجهاز وعند إجراء أعمال الصيانة. لا تستخدم سوائل قابلة للاشتعال لتنظيف الجهاز.

1. على الأقل مرة واحدة كل شهر أو بعد 30 دورة، افحص مجموعة الفلتر ونظفها إذا لزم الأمر أسفل ماء جاري، استخدم فرشاة غير معدنية واتبع التعليمات الموضحة أدناه:
2. أدر الفلتر الأسطواني **A** عكس اتجاه عقارب الساعة واجذبه للخارج (الشكل 1).
3. أخرج فلتر الفناجين **B** بالضغط الخفيف على الأغطية الجانبية القلابية (الشكل 2).
4. أخرج فلتر الأطباق المصنوعة من الاستانلس ستيل **C** (الشكل 3).
5. في حالة وجود أجسام غريبة (مثل زجاج مكسور، بورسلين، عظام، بذور فواكه إلخ.) يُرجى إزالتها بحرص.

افحص مصفاة الفلتر وأزل أي بقايا للأطعمة. لا تقم أبدا بخلع واقية مضخة دورة الغسيل (الجزء الأسود) (الشكل 4).

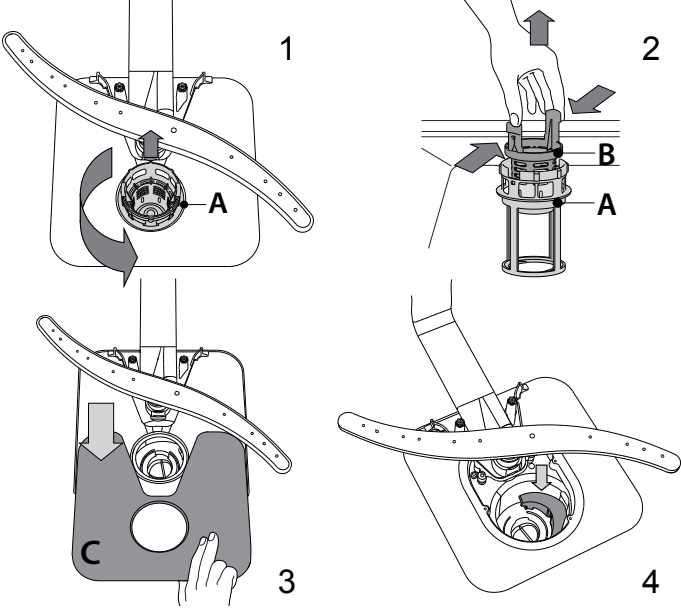

بعض تنظيف الفلاتر أعد تركيب مجموعة الفلتر وثبتها في موضعها بشكل صحيح، وهذا ضروري للحفاظ على كفاءة تشغيل غسالة الأطباق.

تنظيف أذرع الرش

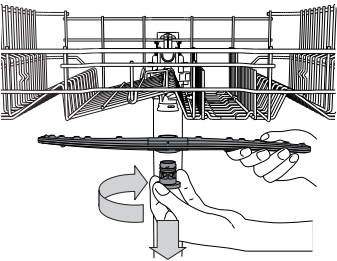

أحيانا قد تغطي بقايا الطعام أذرع الرش وتسد الفتحات المستخدمة في رش الماء. لذا ينصح بفحص الأذرع من وقت لآخر وتنظيفها باستخدام فرشاة صغيرة غير معدنية. لخلع ذراع الرش العلوي أدر حلقة التثبيت البلاستيكية عكس اتجاه عقارب الساعة. عند إعادة تركيب ذراع الرش احرص على أن يكون الجانب الذي يحتوي على عدد أكبر من الفتحات متجها إلى أعلى.

يمكن خلع ذراع الرش السفلي بشده إلى أعلى.

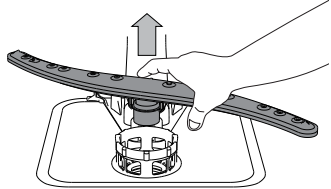

تنبيه: قم دائما بنزع القابس عند تنظيف الجهاز وعند إجراء أعمال الصيانة. لا تستخدم سوائل قابلة للاشتعال لتنظيف الجهاز.

تنظيف غسالة الأطباق



يمكن إزالة أي آثار متكونة داخل غسالة الأطباق من خلال استخدام قطعة قماش مبللة بالماء وبعض الخل. يمكن تنظيف الأسطح الخارجية للغسالة ولوحة التحكم باستخدام قطعة قماش غير خادشة تم تبليلها بالماء. لا تستخدم المذيبات والمنتجات الخادشة.

منع تكون الروائح غير المستحبة

احرص دائما على ترك باب الغسالة مفتوحا لتجنب تكون الرطوبة واحتباسها داخل الغسالة. احرص على تنظيف موانع التسرب حول الباب وحجيرات مادة الغسل بانتظام باستخدام إسفنجة مبللة. سيمنع هذا بقاء الطعام داخل موانع التسرب والذي يعتبر السبب الرئيسي لتكون الروائح غير المستحبة.

فحص خرطوم الإمداد بالماء

افحص خرطوم إمداد الماء بصفة منتظمة بحثا عن الهشاشة أو التشققات. وفي حالة وجود ضرر، فاستبدله بخرطوم جديد لدى مركز خدمة ما بعد البيع أو لدى الوكيل المتخصص. حسب نوع الخرطوم:

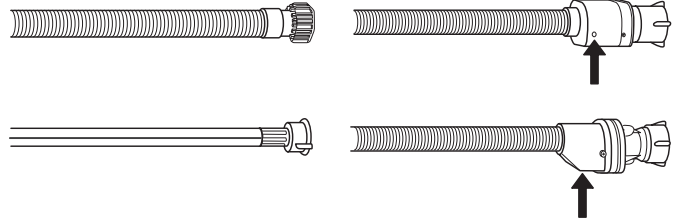

إذا كان خرطوم السحب يحتوي على طلاء شفاف، فافحصه من وقت لآخر لمعرفة ما إذا كانت كثافة اللون تزيد في مواضع معينة. إذا كان الأمر كذلك، فربما يكون هناك تسرب في الخرطوم ويجب تغييره. بالنسبة لخرطوم إيقاف الماء: افحص نافذة فحص صمام الأمان الصغير (انظر السهم). إذا كان أحمر اللون، فيكون قد تم تفعيل وظيفة إيقاف الماء، ويجب استبدال الخرطوم بأخر جديد. لفك هذا الخرطوم، اضغط على زر التحرير مع فك الخرطوم.

تنظيف خرطوم سحب الماء

إذا كانت خرطوم الماء جديدة أو لم تستخدم لفترة طويلة، فاترك الماء يجري بداخلها للتأكد من نظافتها وخلوها من الاتساخات قبل عمل التوصيلات المطلوبة. إذا لم يوضع هذا الاحتياط في الاعتبار فقد يندس مدخل الماء الأمر ويلحق أضرارا بغسالة الأطباق.

تنظيف مجموعة الفلتر

احرص على تنظيف مجموعة الفلتر بانتظام بحيث لا يتعرض للانسداد، ويظل الماء المستخدم يتدفق إلى الخارج بشكل صحيح. قد يتسبب استخدام غسالة أطباق بفلتر مسدود أو بوجود أجسام غريبة داخل نظام التصفية أو أذرع الرش، إلى تعطل الوحدة الناتج عنه انخفاض الأداء وصدور ضوضاء أو زيادة استهلاك الموارد.

تتكون مجموعة الفلتر من ثلاثة فلاتر، تعمل على إزالة بقايا الطعام من ماء الغسيل ثم إعادة تدوير الماء: للحصول على أفضل نتائج غسيل يجب أن تظل نظيفة. يجب ألا يتم استخدام غسالة الأطباق دون فلتر أو إذا كان الفلتر سائبا.

قائمة الإعدادات

لتغيير إعدادات الجهاز تحتاج للدخول على قائمة الإعدادات.

اضغط على زر "OK" وتنقل باستخدام الأزرار ,, < , > " حتى تظهر SETTINGS ثم اضغط على زر "OK".
لمغادرة قائمة الإعدادات اضغط على زر أي دورة أو اضغط على زر ,, < , > " إلى أن تظهر EXIT ثم اضغط على زر "موافق".

ACTIVEDRY نظام فتح الباب

لتعيين ActiveDry أو إيقاف تشغيله ادخل إلى قائمة الإعدادات بالضغط على الزر «موافق» وتنقل باستخدام الأزرار ,, < , > " إلى أن تظهر ,, "ACTIVEDRY" ثم اضغط «OK».	7.ACTIVEDRY	ON
	7.ACTIVEDRY	OFF

نظام فتح الباب (ActiveDry) هو نظام تجفيف حراري يفتح الباب أوتوماتيكياً أثناء وبعد طور التجفيف لتحقيق أداء تجفيف استثنائي كل يوم. يفتح الباب عند درجة حرارة آمنة لأثاث المطبخ الخاص بك، ولهذا فإن الباب لن ينفتح عندما يكون خيار الغسيل الترمو مشغلاً. يتم إضافة ورق وقاية من البخار مصمم خصيصاً مع غسالة الأطباق كإجراء وقاية إضافي (تبعاً لنوع الموديل - قد تحتاج إلى شرائه). لمعرفة كيفية تركيب ورق الوقاية يرجى الرجوع إلى (دليل التركيب).

RINSE AID LEVEL مستوى مساعد الشطف

لتغيير مستوى مساعد الشطف أدخل إلى قائمة الإعدادات بالضغط على الزر "OK" وتنقل باستخدام الأزرار ,, < , > " حتى تظهر ,, "RINSE AID LEVEL" ثم اضغط الزر "OK".	8.RINSE AID LEV.	5
	8.RINSE AID LEV.	4

يمكنك الاختيار بين خمسة مستويات: 1 و 2 و 3 و 4 و 5.

إذا تم ضبط مستوى مساعد الشطف على 1 لن يتم استخدام مساعد شطف. لن تضيء لمبة بيان انخفاض مستوى مساعد الشطف في حالة نفاذ مساعد الشطف.

وضع ضبط المصنع مضبوط على المستوى (5).

- إذا لاحظت وجود خطوط زرقاء على الأطباق فقم بضبط رقم منخفض (2-3).
- إذا كانت هناك قطرات ماء أو آثار ترسبات جيرية على الأطباق، قم بضبط رقم مرتفع (4-5).

DEMO MODE وضع الاستعراض

للوصول إلى وضع الاستعراض، قم بالدخول إلى قائمة الإعدادات عن طريق الضغط على الزر ,, "OK" وتنقل باستخدام الأزرار ,, < , > " حتى يظهر ,, "DEMO MODE" ثم اضغط على الزر ,, "OK".	9.DEMO MODE	SET
	9.DEMO MODE	OFF

RESET TO FACTORY DEFAULT

إعادة الضبط إلى إعدادات المصنع الافتراضية

للرجوع إلى أوضاع ضبط المصنع ادخل إلى قائمة الإعدادات بالضغط على الزر "OK" وتنقل باستخدام الأزرار ,, < , > " إلى أن تظهر ,, "RESET TO DEF." ثم اضغط "OK".	10.RESET TO DEF.	OK
	10.ON	< >
	10.OFF	

EXIT الخروج

لمغادرة قائمة الإعدادات اضغط على زر أي دورة أو اضغط على زر ,, < , > " إلى أن تظهر EXIT ثم اضغط على الزر "موافق".	11.EXIT	< >
--	---------	-----

LANGUAGE اللغة

لتغيير اللغة ادخل إلى قائمة الإعدادات بالضغط على الزر "موافق" وتنقل باستخدام الأزرار ,, < , > " إلى أن تظهر ,, "LANGUAGE" ثم اضغط "OK".	1.LANGUAGE	OK
	1.ITALIANO	< >
	1.ENGLISH	

FIRST CYCLE الدورة الأولى

يمكنك تحديد الدورة التي يتم تشغيلها بشكل قياسي عند تشغيل الجهاز: الدورة الاقتصادية أو آخر دورة مستخدمة.	2.FIRST CYCLE	OK
لتغيير الدورة الأولى ادخل إلى قائمة الإعدادات بالضغط على الزر "OK" وتنقل باستخدام الأزرار ,, < , > " إلى أن تظهر ,, "FIRST CYCLE" ثم اضغط "OK".	2.<ECO>	< >
	2.<LAST USED>	

SOUNDS الإشارات الصوتية

لتغيير الإشارات الصوتية ادخل إلى قائمة الإعدادات بالضغط على الزر "OK" وتنقل باستخدام الأزرار ,, < , > " إلى أن تظهر ,, "SOUNDS" ثم اضغط "OK".	3.SOUNDS	OK
يمكنك الاختيار بين مستويين: ,, "HIGH" مرتفعة ، ,, "LOW" منخفضة. كما يمكن أن تكون على وضع الإيقاف ,, "OFF".	3.<HIGH>	< >
	3.<OFF>	

WATER HARDNESS عسر الماء

لتغيير مستوى عسر الماء ادخل إلى قائمة الإعدادات بالضغط على الزر "OK" وتنقل باستخدام الأزرار ,, < , > " إلى أن تظهر ,, "WATER HARDNESS" ثم اضغط "OK".	4.WATER HARDNESS	3
	4.WATER HARDNESS	4

لإعداد المستوى الصحيح تبعاً لعسر الماء، انظر الجدول في صفحة 30.

SCREEN BRIGHTNESS سطوع الشاشة

لتغيير مستوى سطوع الشاشة ادخل إلى قائمة الإعدادات بالضغط على الزر "OK" وتنقل باستخدام الأزرار ,, < , > " إلى أن تظهر ,, "SCREEN BRIGHT." ثم اضغط "OK".	5.SCREEN BRIGHT.	5
	5.SCREEN BRIGHT.	3

يمكنك الاختيار بين خمسة مستويات: 1 و 2 و 3 و 4 و 5.



TUB LIGHT إضاءة الحوض

لتغيير إضاءة الحوض ادخل إلى قائمة الإعدادات بالضغط على الزر "OK" وتنقل باستخدام الأزرار ,, < , > " إلى أن تظهر ,, "TUB LIGHT" ثم اضغط "OK".	6.TUB LIGHT	ON
	6.TUB LIGHT	OFF

يمكن استخدام وظائف اختيارية إضافية مع كل دورة. يمكن العثور على قائمة كاملة بالوظائف الاختيارية التي تعمل مع دورات معينة في جدول الدورات في الصفحة السابقة. تظهر جميع الوظائف الاختيارية الفعالة على الشاشة. لتحديد وظيفة اختيارية اضغط "موافق". تظهر الرسالة SET OPTIONS لعدة ثوان. ثم استخدم الزر " > " أو " < " للتنقل في قائمة الوظائف الخيارية. اضغط على الزر "OK" لتحدي الوظيفة الاختيارية في قائمة الإعدادات بضيء مصباح LED الموجود فوق زر "OK". في حالة عدم إتاحة الوظيفة الاختيارية سوف تظل مرئية في مكانها ولكن مع العلامة "☐"

• كل 2 ساعات إذا كان الاختيار أكثر من 12 ساعة.

القيمة الافتراضية هي إيقاف.

في حالة اختيار تأخير بدء التشغيل بضيء  بمجرد الضغط على الزر "OK" يتم تأكيد التأخير ويتم الرجوع إلى شاشة اختيار الدورة مع ظهور مدة تأخير بدء التشغيل. اضغط على «التشغيل/الإيقاف المؤقت»  لبدء فترة التأجيل. لإزالة التأخير، اضغط على الزر " > " أو " < " حتى يتم عرض «OFF».

<STARTS IN h>	OFF
<STARTS IN h>	4:00
<STARTS IN h>	4:00
START DELAY	OFF

TURBO الغسيل السريع

تستخدم هذه الوظيفة الاختيارية لتقليل مدة الدورات الرئيسية مع الحفاظ على نفس مستويات الغسيل والتجفيف.

لاختيار وظيفة الغسيل السريع قم بالدخول على قائمة الإعدادات بالضغط على الزر "موافق" وتنقل باستخدام الأزرار " > " ، " < " إلى أن تظهر "TURBO" ثم اضغط "OK". مع كل ضغط زر " < " أو " > " يتم تشغيل أو إيقاف الوظيفة الاختيارية. م بتأكيد الاختيار من خلال الضغط على الزر "OK".

TURBO	OFF
TURBO	ON
TURBO	ON

EXTRA DRY جفاف فائق

تتيح هذه الوظيفة الاختيارية تحسين تجفيف الأطباق من خلال درجة حرارة أعلى أثناء الشطف النهائي وتمديد فترة التجفيف. تتسبب الوظيفة الاختيارية جفاف فائق في زيادة مدة دورة الغسيل لضبط وظيفة الجفاف الفائق ادخل إلى قائمة الإعدادات بالضغط على الزر "OK" وتنقل باستخدام الأزرار " > " ، " < " إلى أن تظهر "EXTRA DRY" ثم اضغط "OK". مع كل ضغط زر " < " أو " > " يتم تشغيل أو إيقاف الوظيفة الاختيارية. قم بتأكيد الاختيار بالضغط على الزر "OK".

EXTRA DRY	OFF
EXTRA DRY	ON
EXTRA DRY	ON

KEYLOCK قفل المفاتيح

تقوم وظيفة قفل المفاتيح بقفل لوحة التحكم باستثناء زر التشغيل/الإيقاف  . لتفعيل قفل المفاتيح ادخل إلى قائمة الإعدادات بالضغط على الزر "OK" وتنقل باستخدام الأزرار " > " أو " < " إلى أن تظهر "KEYLOCK" ثم اضغط "OK".

KEYLOCK ACTIVATED PRESS "OK" FOR 3 SEC.
KEEP PRESSED...
KEYLOCK DEACTIVATED

إذا أردت إيقاف تفعيل الوظيفة بعد اختيارها استمر في الضغط على الزر "OK" لعدة ثوان.

3D ZONE WASH غسيل النطاق ثلاثي الاتجاهات

تعمل الوظيفة الاختيارية مع رف واحد في كل مرة. بصفة خاصة، ننصح باستخدامها مع الدورات مختلط والمكثفة - بفضل نفثات المياه ثلاثية الأبعاد الإضافية الموجودة في قاع الحيز الداخلي، تسمح الوظيفة الاختيارية 3D ZONE WASH (غسيل نطاق ثلاثي الأبعاد) بترشيد الطاقة أو زيادة أداء غسالة الأطباق:

- 3D ZONE WASH (غسيل نطاق ثلاثي الأبعاد) + مختلط: يسمح بتقليل استهلاك الطاقة حتى 40%
- 3D ZONE WASH (غسيل نطاق ثلاثي الأبعاد) + دورة مركزة: يزيد أداء الغسيل حتى 40%. ودورة الغسيل هذه مثالية للأغراض المختلطة شديدة الاتساخ، على سبيل المثال: الأواني والقدر، أو الأطباق ذات القشرة السميكة، أو الأنية الخزفية صعبة التنظيف (المبشرة ومطحنة الخضروات وأدوات المائدة المتسخة).

كيفية تفعيل الاختيار:

1. اختر دورة متوافقة.
2. اضغط على زر 3D لتفعيل/إيقاف تفعيل الوظيفة الاختيارية: تومض أيقونة على شكل سلة لعدة ثوان.

3D WASH ACTIVATED	3D WASH DEACTIVATED
----------------------	------------------------

3. يمكن تغيير الرف المختار بالضغط على زر غسيل نطاق .
4. ينبغي تذكر وضع الأنية الخزفية في الرف المختار فقط.

ZONE WASH غسل نطاق

إذا كان عدد الأطباق ليس كبيراً يمكن وضع الأوراق في رف واحد. باستخدام هذه الوظيفة الاختيارية يمكنك اختيار الرف المراد غسله. اختر دورة متوافقة (انظر "جدول الدورة")، ثم اضغط على زر ZONE WASH (غسل نطاق)  . يظهر رمز الرف المختار في الشاشة.

يكون النطاق ZONE WASH (غسل نطاق) غير فعال وتكون جميع أيقونات الأرفف مضيئة
تم اختيار الرف السفلي فقط
تم اختيار الرف العلوي فقط
تم اختيار رف أدوات المائدة فقط

تذكر وضع الأطباق في الرف العلوي أو السفلي فقط، وتقليل مادة الغسل تبعاً لذلك. في حالة خلغ الرف العلوي، يُرجى وضع مادة منظفة مباشرة داخل الحوض بدلاً من استخدام موزع مادة التنظيف.

TABLET - All in one أقراص - الكل في واحد

يتيح هذا الإعداد تحسين مستويات أداء الدورة حسب نوع مادة التنظيف المستخدمة. قم بتأثيره إذا كنت تستخدم مجموعة منظفات في شكل قرص (مساعد شطف وملح ومنظف في جرة واحدة). لضبط وضع الأقراص قم بالدخول إلى قائمة الإعدادات عن طريق الضغط على الزر "OK" وتنقل باستخدام الأزرار " > " ، " < " ، حتى يظهر "TABLET" (أقراص)، ثم اضغط على الزر "OK".

TABLET	OFF
TABLET	ON
TABLET	ON

TUB LIGHT إضاءة الحوض

عندما تكون الخاصية مشغلة يتم تشغيل/إيقاف لمبات الدايبود في الحوض أوتوماتيكياً بمجرد فتح المستخدم أو غلقه للباب.

إذا ظل الباب مفتوحاً لمدة تزيد عن 10 دقائق تنطفئ لمبات الدايبود في الحوض (لإضاءتها مرة أخرى يجب غلق الباب ثم فتحه مجدداً). هذه الخاصية مفعلة في الوضع الافتراضي إلا أنه يمكن إيقاف تفعيلها في «قائمة الإعدادات».

START DELAY تأخير بدء التشغيل

يمكن تأخير بدء الدورة لفترة زمنية محددة. لضبط فترة تأخير ادخل إلى قائمة الإعدادات بالضغط على الزر "موافق" وتنقل باستخدام " > " ، " < " إلى أن تظهر "START DELAY" ثم اضغط على الزر "موافق". مع كل ضغط على الزر " < " أو " > " تتم زيادة فترة تأخير بدء التشغيل بمقدار:

- كل 0:30 إذا كان الاختيار أقل من 4 ساعات،
- كل 1:00 إذا كان الاختيار أقل من 12 ساعة،

استهلاك الكهرباء (كيلو واط ساعة/دورة)	استهلاك الماء (لتر/دورة)	مدة دورة الغسل (س:دقيقة)**	ActiveDry	المرحلة التجفيف	الوظائف الاختيارية المتاحة *	الدورة
0,86	11,0	3:20	✓	✓	TABLET, START DELAY, EXTRA DRY	اقتصادي 50° Eco
1,85 - 1,50	17,0 - 14,0	3:10 - 2:00	✓	✓	3D ZONE WASH, ZONE WASH, TABLET, START DELAY, TURBO, EXTRA DRY	مكثف أوتوماتيكي 65° A
1,30 - 1,15	16,0 - 14,5	2:30 - 1:30	✓	✓	3D ZONE WASH, ZONE WASH, TABLET, START DELAY, TURBO, EXTRA DRY	مختلط أوتوماتيكي 55° A
1,25 - 1,15	14,5 - 13,0	1:20 - 0:55	-	-	TABLET, START DELAY	سريع أوتوماتيكي 50° A
1,20	11,5	1:40	✓	✓	ZONE WASH, TABLET, START DELAY, EXTRA DRY	زجاج 45° A
0,50	9,0	0:30	-	-	ZONE WASH, TABLET, START DELAY	سريع 30' 50° A
EXTRA CYCLES الدورات الإضافية - متاحة بالضغط على الزر P..+						
1,15	15,0	3:30	✓	✓	TABLET, START DELAY, EXTRA DRY	ليلة سعيدة 50°
1,30	10,0	1:40	-	✓	START DELAY	تعقيم 65°
0,01	4,5	0:12	-	-	ZONE WASH, START DELAY	البرد غسل أولي
0,85	8,0	0:50	-	-	START DELAY	تنظيف ذاتي 65°

1. ECO اقتصادي - برنامج Eco مناسب لتنظيف أدوات المائدة المتسخة بدرجة عادية، ولهذا الغرض، يعتبر هذا البرنامج من أهم البرامج بالنسبة لاستهلاك الطاقة والماء، حيث يستخدم لتقييم التوافق مع التصميم الصديق للبيئة من لوائح الاتحاد الأوروبي.
2. AUTO-INTENSIVE مكثف أوتوماتيكي - برنامج أوتوماتيكي للأطباق والأواني ذات الاتساخات الشديدة (لا يستخدم للأواني الحساسة).
3. AUTO-MIXED مختلط أوتوماتيكي - برنامج أوتوماتيكي للأواني والأطباق بدرجة اتساخ عادية.
4. AUTO-FAST WASH سريع أوتوماتيكي - البرنامج الأوتوماتيكي للكُميات المحدودة من الأواني المتسخة اتساخًا عاديًا. يضمن أداء تنظيف مثالي في وقت أقصر.
5. DELICATES زجاج - برنامج للأواني الحساسة لدرجات الحرارة العالية مثل الأكواب الزجاجية والفنجانين.
6. EXPRESS 30' سريع 30' - يستخدم لتنظيف نصف حمولة غسالة الأطباق من الأواني المتسخة بدرجة خفيفة بدون وجود بقايا جافة للأطعمة. ليس بها مرحلة تجفيف.

EXTRA CYCLES الدورات الإضافية P..+

7. GOOD NIGHT ليلة سعيدة - مناسب لتشغيل الجهاز ليلاً. تضمن أفضل أداء في التنظيف والتجفيف مع صوت شديد الانخفاض.
8. SANITIZING تعقيم - الأواني المتسخة اتساخًا عاديًا أو شديدًا، مع غسيل إضافي مضاد للبكتيريا. تستخدم للقيام بعمل صيانة لغسالة الأطباق.
9. SOAK غسل أولي - الغسل الأولي النقع يستخدم لتنشيط الأواني المقررة غسلها لاحقًا. لا يتم استخدام مادة غسل مع هذا البرنامج.
10. SELF CLEAN تنظيف ذاتي - البرنامج المقررة استخدامه لإجراء صيانة غسالة الأطباق، يجب أن يقتصر تنفيذه فقط عندما تكون غسالة الأطباق فارغة وذلك باستخدام مواد تنظيف خاصة مصممة لصيانة غسالة الأطباق.

ملاحظات:

يُرجى ملاحظة أن دورة برنامج سريع 30' مخصصة للأطباق المتسخة بدرجة خفيفة.

بيانات البرنامج اقتصادي مقاسة في ظروف المختبر وفقًا للمواصفة الأوروبية EN 60436:2020.

ملاحظة لمختبرات الفحوص: للمعلومات المتعلقة بشروط اختبارات الملاءمة EN، الرجاء إرسال بريد إلكتروني إلى العنوان التالي: assistenza_en_lvs@indesitcompany.com.

المعالجة الأولية للأطباق غير ضرورية قبل أي برنامج.

(* لا يمكن استخدام كافة الوظائف الاختيارية في نفس الوقت).

** القيم الموضحة للبرامج غير برنامج Eco هي قيم استرشادية فقط. قد تختلف المدة الحقيقية تبعًا للعديد من العوامل مثل درجة حرارة الماء الداخل وضغطه ودرجة حرارة الغرفة وكمية مادة الغسل وكمية الأواني وتوازنها والوظائف الاختيارية الإضافية المختارة ومعايرة المستشعر. قد تتسبب معايرة المستشعر في زيادة مدة البرنامج بما يصل إلى ٢٠ دقيقة.

اختيار الدورة والوظائف الاختيارية

يمكن العثور على قائمة الدورات والوظائف الاختيارية المتاحة في جدول الدورات بالصفحة التالية. تكون الدورة الاقتصادية هي المختارة بشكل قياسي. إن أردت أن تكون آخر دورة مستخدمة هي المختارة بشكل قياسي يمكنك تغيير ذلك في "قائمة الإعدادات".

يمكن اختيار دورة بالضغط على 1 من 6 أزرار للوصول المباشر إلى الدورات أو بتكرار الضغط على زر Extra Cycles "الدورات الإضافية". عند الوصول إلى آخر دورة تؤدي مواصلة الضغط إلى الرجوع إلى الدورة الأولى.

اضغط على زر الدورة لاختيار الدورة طبقاً لمستوى اتساخ الأطباق ولجدول الدورات. وستظهر المعلومات على الشاشة:

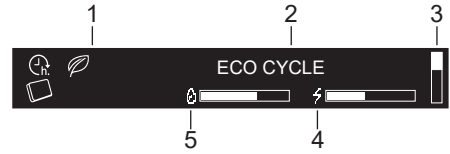

1. لمبات البيان
2. اسم الدورة المختارة
3. شريط رأسي يبين الموقع في قائمة الدورات الإضافية فقط
4. استهلاك الطاقة في الدورة المختارة
5. استهلاك الماء في الدورة المختارة

بعد ثلاث ثوانٍ من اختيار الدورة يتم إظهار زمنها ودرجة حرارتها (في حالة التوافر).

50° 3:20h

اضغط على زر INFO "المعلومات" لعرض وصف مختصر للدورة واستهلاكها من الماء / والكهرباء.



أثناء مرحلة الاختيار تومض لمبة الدايمود "التشغيل/الإيقاف المؤقت" .

توجد وظائف اختيارية أخرى لمعظم الدورات (انظر جزء "الوظائف الاختيارية والإعدادات"). في حالة اختيار أي وظيفة اختيارية يظهر اسمها في الشاشة على اليمين.

في حالة اختيار أكثر من وظيفة اختيارية تظهر نقطة مستديرة لكل وظيفة اختيارية. يظهر اسم كل وظيفة اختيارية لمدة 3 ثوانٍ مع النقطة المستديرة المملوءة الخاصة بها.

50° 3:20h EXTRA DRY

عند إتمام اختيار الدورة والوظيفة الاختيارية اضغط "التشغيل/الإيقاف المؤقت" وأغلق الباب وقم بتشغيل الدورة المختارة.

تعديل برنامج مشغل

في حالة اختيار برنامج خاطئ، يمكنك تغييره، بشرط أن يكون قد بدء للتو: اضغط على زر "التشغيل/الإيقاف" وتتوقف الغسالة.

أعد تشغيل الغسالة باستخدام زر "التشغيل/الإيقاف" واختار دورة الغسيل الجديدة وأية وظائف اختيارية أخرى، قم بتشغيل الدورة من خلال الضغط على زر "التشغيل/الإيقاف المؤقت".

إيقاف الدورة مؤقتاً (لإضافة أواني أخرى)

افتح الباب وضع الأواني داخل غسالة الأطباق، (انتبه إلى البخار الساخن). أغلق الباب واضغط على زر "التشغيل/الإيقاف المؤقت" لاستئناف الدورة من حيث توقفت.

التوقيفات غير المقصودة

إذا تم فتح الباب أثناء دورة الغسيل، أو إذا انقطع التيار الكهربائي، تتوقف الدورة. لاستئناف الدورة من حيث توقفت أغلق الباب واضغط على الزر "التشغيل/الإيقاف المؤقت".

أثناء الدورة يظهر تقدمها على الشاشة (في صورة شريط) بالإضافة إلى المرحلة المعنية بالدورة بالإضافة إلى الزمن حتى انتهائها مع وميض "و" وميض:



- وفقاً للدورة المختارة تظهر معلومات إضافية في الشاشة:
- PRE-WASH - يمكن إضافة أواني إضافية.
 - WASHING - عملية الغسيل الرئيسية.
 - DRYING - مرحلة التجفيف بالدورة.

بعد انتهاء الدورة تصدر إشارة صوتية وتظهر في الشاشة:



قد تظهر معلومات إضافية على الشاشة:

- ADD SALT - استكمل ملء خزان الملح.
- ADD RINSE AID - استكمل ملء مساعد الشطف.
- DEGREASE AND CLEAN MACHINE WE RECOMEND WPRO - بعد كل 50 دورة، يوصى باستخدام منظف WPRO (وفقاً للتعليمات الموجودة عليه).

افتح باب الجهاز (انتبه إلى البخار الساخن) وقم بتفريغ الأرفف بدءاً بالرف السفلي. إذا كانت هناك حاجة إلى إعادة ملء خزان الملح أو درج مساعد الشطف، يستحسن القيام بهذه العمليات قبل بدء الدورة التالية مباشرة.

بعد 10 دقائق يتوقف الجهاز.

نظام تقليل عسر الماء

يقلل مزيل عسر الماء أوتوماتيكياً درجة عسر الماء، وبالتالي يمنع تراكم القشرة الكلسية بعنصر التسخين، مما يساهم أيضاً في تحسين كفاءة عملية التنظيف.

يجدد هذا النظام نفسه عن طريق الملح، ولهذا يلزم إعادة ملء وعاء الملح عند فراغه.

يعتمد تكرار التجديد على ضبط مستوى درجة عسر الماء - يتم التجديد مرة كل 5 من دورات الغسيل ECO مع ضبط مستوى درجة عسر الماء على 3.

تبدأ عملية التجديد في مرحلة الشطف النهائي وتنتهي في مرحلة التجفيف، قبل انتهاء الدورة.

- يستهلك التجديد الفردي: 3.5 لتر من الماء،
- حيث يستغرق ما يقرب من 5 دقائق إضافية للدورة،
- ويستهلك أقل من 0.005 كيلووات من الطاقة.

الرف العلوي

ضع الأطباق الحساسة والخفيفة: الأكوام الزجاجية والفناجين وصحون الفناجين وأطباق السلطة قليلة العمق. توجد في الرف العلوي دعامات لمنع الانقلاب بحيث يمكن استخدامها بشكل رأسي عند ترتيب صحون فناجين الشاي/أطباق الحلويات أو في وضع منخفض لإدخال السلطانيات وعلب حفظ الطعام.

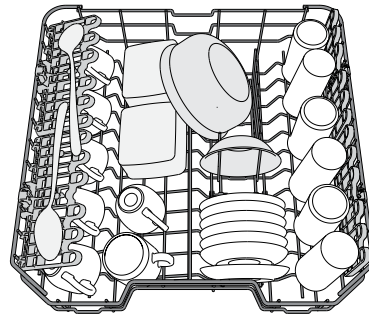

(مثال لكيفية ملء الرف العلوي)

ضبط ارتفاع الرف العلوي يمكن ضبط ارتفاع الرف العلوي: الوضع العلوي لإدخال الأواني كبيرة الحجم إلى السلة السفلية والوضع السفلي للاستفادة القصوى من دعامات منع الانقلاب بإتاحة حيز أكبر فوقها وتجنب الاصطدام بالأشياء الموضوعة في الرف السفلي.

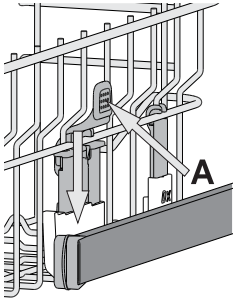

الرف العلوي مزود بضابط ارتفاع الرف العلوي (انظر الشكل)، دون الضغط على الأذرع قم برفعها ببساطة عن طريق مسك جوانب الرف، بمجرد ثبات الرف في وضعه العلوي.

للعودة إلى الوضع السفلي اضغط على الأذرع A الموجودة على جوانب الرف وحرك السلة إلى أسفل.

ننصح بشد ألا تقوم بضبط ارتفاع الرف أثناء وجود الأواني فيه.

لا تقم أبدا برفع أو إنزال السلة من جانب واحد.

الأغطية القابلة للضغط

جانب الأغطية القابلة للضغط يمكن طيه أو فرده لتحسين ترتيب الأواني داخل الحامل. يمكن وضع الكؤوس بأمان على الأغطية القابلة عن طريق إدخال ساق كل كأس في الفتحة المناسبة.

اعتمادا على الموديل:

- لفرد الأغطية تحتاج لرفعها وتدويرها أو تحريرها من المشابك وسحبها لأسفل.
- لطى الأغطية تحتاج لتدويرها وسحبها لأسفل أو رفعها وربط الأغطية بالمشابك.

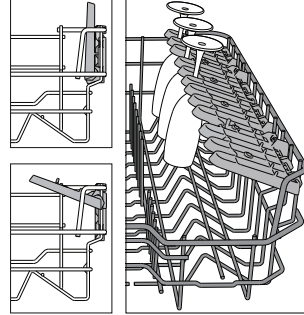

الرف السفلي

للأواني والأغطية والأطباق وأطباق السلطة وأدوات المائدة وخلافه. من الأفضل وضع الأطباق والأغطية الكبيرة على الأجناب لتجنب اصطدامها بأذرع الرش.

توجد في الرف السفلي دعامات لمنع الانقلاب بحيث يمكن استخدامها بشكل رأسي عند ترتيب الأطباق أو في وضع أفقي (منخفض) لإدخال الأواني وأطباق السلطة بشكل أسهل.

يوجد بالرف السفلي تجهيزة لتوفير المساحة (A)، وهي عبارة عن دعامة خاصة قابلة للإخراج موجودة في الجزء الخلفي من الرف، حيث يمكن استخدامها لسند المقالي والأواني الكبيرة في وضع رأسي مما يجعلها تأخذ حيزا أصغر. لاستخدام التجهيزة أمسك المقبض الملون واجذبه إلى أعلى (B) مع إدارته من الأمام. يمكن أن تتحرك الدعامات على اليمين واليسار حتى تلائم مقاس الأواني.

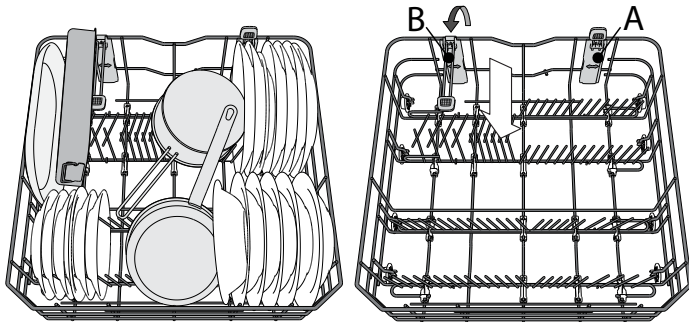

(مثال لكيفية ملء الرف السفلي)

3D ZONE WASH غسيل نطاق ثلاثي الأبعاد

يستخدم 3D ZONE WASH (غسيل نطاق ثلاثي الأبعاد) نفثات مياه إضافية موجودة في الجزء العلوي والجزء السفلي من غسالة الأطباق (المميزة باللون البرتقالي) لغسيل المزيد من الأغراض شديدة الاتساخ بزيادة تغطية المياه على الأطباق. على سبيل المثال: قم بتحميل الأواني والكسورلات بمواجهة الجزء السفلي من مكونات 3D ZONE WASH غسيل نطاق ثلاثي الأبعاد) وقم بتشغيل الوظيفة الاختيارية 3D ZONE WASH (غسيل نطاق ثلاثي الأبعاد) في اللوحة.

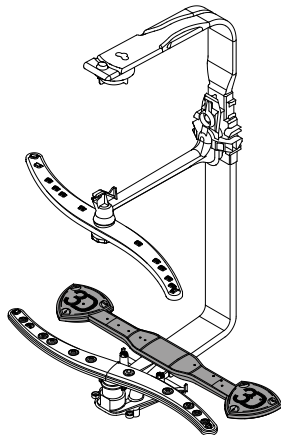

نصائح

قبل وضع الأغراض في السلال، قم بإزالة جميع بقايا الطعام من أواني الطهي وقم بإفراغ الأكواب. لا حاجة لشطف الأواني بالماء الجاري قبل إدخالها.
قم بترتيب الأواني بحيث تثبت في مكانها ولا تتقلب، وقم بتنظيم العلب بحيث تكون فتحتها متجهة إلى أسفل والأجزاء المقعرة/المحدبة مائلة، مما يسمح للماء بالتدفق بحرية والوصول إلى مختلف الأسطح.
تحذير: الأغطية والمقابض والصواني والمقالي لا تعيق أزرع الرش عن الدوران. ضع الأشياء الصغيرة في سلة أدوات المائدة.
يجب وضع الأطباق والأواني المتسخة بشدة في السلة السفلية، لأن هذا الجزء يتعرض لرداء أقوى من الماء ويتيح أداء غسيل أقوى.
قبل وضع الأواني في الجهاز تأكد أن أزرع الرش يمكنها الدوران بحرية.

الأواني غير الملائمة

- الأواني وأدوات المائدة الخشبية.
- الأكواب الحساسة المزخرفة، أواني الطهي المصنوعة يدويا أو التي تعتبر قطعاً فنية.
- فئاصير الزينة غير مقاومة للمؤثرات داخل الغسالة.
- الأجزاء المصنوعة من خامات تخليقية لا تتحمل درجات الحرارة العالية.
- أواني النحاس والقصدير.
- الأواني المتسخة بالرماد أو الشمع أو شحم التزليق أو الحبر.
- قد تتغير ألوان عناصر زينة الأكواب وقطع الألمنيوم/الفضة وتبهت أثناء عملية الغسيل.
- بعض أنواع الزجاج (على سبيل المثال الأشياء المصنوعة من الكريستال) قد تتحول إلى اللون الداكن بعد غسلها أكثر من مرة.

تعرض الأكواب والأواني لأضرار

- اقتصر على استخدام الأكواب والأواني المصنوعة من البورسلين التي تضمن الجهة الصانعة لها أنها آمنة الاستخدام في غسالات الأطباق.
- استخدم منظف خفيف مناسب للأواني.
- أخرج الأكواب وأدوات المائدة من الغسالة بمجرد انتهاء الدورة.

إرشادات بشأن توفير الطاقة

- عندما تستخدم غسالة الأطباق المنزلية تبعاً لتعليمات الجهة الصانعة، يستهلك عادة سيل أدوات المائدة طاقة أقل وماء عن غسيل الأطباق باليدين.
- لزيادة كفاءة غسالة الأطباق يُنصح ببدء دورة الغسيل فور تحميل غسالة الأطباق بالكامل. سيساهم تحميل غسالة الأطباق المنزلية حتى السعة الاستيعابية المحددة من قبل الجهة الصانعة في توفير الطاقة والماء. يمكن إيجاد معلومات بشأن وضع الأواني بشكل صحيح في فصل تحميل الأرفف. في حالة التحميل الجزئي يُنصح باستخدام خيارات الغسيل المحددة عند توفرها (تحميل جزئي / غسيل النطاق / متعدد النطاقات)، تحميل فقط الأرفف المحددة. قد يتسبب التحميل غير الصحيح أو زيادة تحميل غسالة الأطباق في زيادة استهلاك الموارد (مثل الماء والطاقة والوقت، وزيادة مستوى الضوضاء) وتقليل التنظيف ومستوى التجفيف.
- قد يؤدي الشطف الأولي اليدوي لأواني المائدة في زيادة استهلاك الماء والطاقة وغير موصى بذلك.

التعقيم الصحي

لتنجنب تكون الروائح الكريهة والرواسب في غسالة الأطباق يرجى تشغيل برنامج بدرجة حرارة مرتفعة مرة واحدة شهريا على الأقل. استخدم ملعقة صغيرة من مادة الغسل وتشغل الغسالة دون وضع أي شيء فيها حتى يتم تنظيف الجهاز.

وضع الأطباق على الأرفف

رف أدوات المائدة

سلة أدوات المائدة مزودة بدرجين جرارين جانبيين لتحقيق أفضل استفادة من ارتفاع الحيز الموجود بأسفلها ولإتاحة وضع الأواني المرتفعة في الرف العلوي.

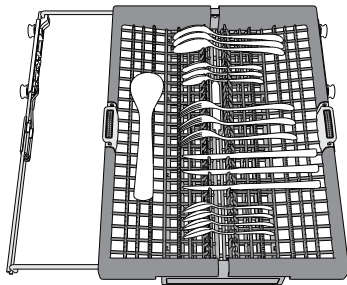

تم تصميم الرف الثالث لوضع أدوات المائدة. قم بترتيب أدوات المائدة كما هو موضح بالشكل.
ترتيب أدوات المائدة بشكل منفصل يسهل من جمعها بعد الغسيل كما يحسن من أداء الغسيل والتجفيف.

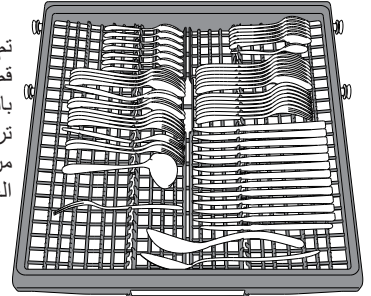

يجب وضع السكاكين وأدوات المائدة الأخرى ذات الحواف الحادة بحيث تكون الشفرات متجهة إلى أسفل.

يُتيح تصميم الرف وضع الأواني الصغيرة مثل فناجين القهوة في الحيز الموجود بالمنتصف.

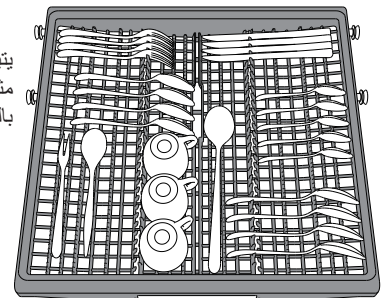

8. عملية الدورة الأولى

قبل الاستخدام المعتاد للجهاز، يوصى بتشغيل دورة Intensive (غسل مكثف) أولاً لمعايرة الجهاز.
أدخل المنظف إلى الدرج D (انظر أدناه)، ثم اضغط على "OK".
يتم اختيار الدورة المركزة أوتوماتيكياً. اضغط على زر "التشغيل/الإيقاف المؤقت" [▶] وأغلق باب الجهاز.
يمكن أن الدورة الأولى مدة أطول تصل إلى 20 دقيقة نتيجة لعملية المعايرة الأوتوماتيكية.

FIRST CYCLE OPERATION	OK = EXIT
REMEMBER TO RUN THE	OK = EXIT
INTENSIVE CYCLE	OK = EXIT
WITH EMPTY BASKETS	OK = EXIT
TO COMPLETE	OK = EXIT
THE FIRST SET UP	OK = EXIT

بعد هذه العملية، يصبح الجهاز جاهزاً للاستعمال المعتاد.

1. افتح الحجرة B بالضغط على المقبض الموجود بالغطاء وجذبه إلى أعلى.
 2. أضف مساعد الشطف بحرص حتى الحز المرجعي الأقصى (110 مل) بحيز الماء A - تجنب انسكاب مساعد الشطف. إذا حدث هذا فقم بتنظيف أي انسكاب باستخدام قطعة قماش جافة.
 3. اضغط الباب إلى أسفل إلى أن تسمع صوت كليك حتى يتم غلقه.
 4. قم بتأكيد العملية من خلال الضغط على الزر "OK".
- لا تقم أبداً بصب مساعد الشطف مباشرة في الحوض.

ضبط مستوى مساعد الشطف

(غير مطلوب عند استخدام الأقراص/الكبسولات)

يمكن مواءمة جرعة مساعد الشطف مع المنظف المستخدم. كلما قلت قيمة الإعداد المضبوطة، قل توزيع مساعد الشطف. وضع ضبط المصنع مضبوط على المستوى (5).
للتغيير اتبع التعليمات في الجزء "الإعدادات / القائمة".

7. عملية فتح الصنبور



OPEN TAP OPERATION	
OPEN THE	OK = DONE
WATER TAP	OK = DONE

تأكد أن صنبور الماء مفتوح. إذا كان مغلقاً، فافتحه ثم اضغط على الزر "OK" للتأكيد.

إضافة المنظف

قد يسبب استخدام مادة غسل غير مصممة لغسالات الأطباق إلحاق العطل أو التلف بالجهاز.

للوصول إلى أفضل نتائج الغسل والتجفيف، ينبغي الجمع بين استخدام مادة الغسل وسائل مساعد الشطف والملح المكرر.
ننصح باستخدام مواد غسل لا تحتوي على الفوسفات والكلور لأن هذه المواد ضارة بالبيئة.
تعتمد جودة نتائج الغسل على الكمية الصحيحة لمادة الغسل المستخدمة.
زيادة الكمية المقررة لا ينتج عنها غسيل أكثر فعالية، بل ينتج عنها مزيد من التلوث للبيئة.
يمكن ضبط الكمية تبعاً لمستوى الاتساخ. في حالة الأواني المتسخة اتساخاً عادياً، استخدم إما 35 جم تقريباً (من مسحوق الغسيل) أو 35 مل تقريباً (من سائل الغسيل) وملعقة إضافية صغيرة من مادة الغسل في الحوض مباشرة. في حالة استخدام أقراص غسيل يكفي قرص واحد.
إذا كانت الأواني متسخة بدرجة خفيفة فقط أو إذا تم شطفها بالماء قبل وضعها في غسالة الأطباق، قم بتقليل كمية مادة الغسل المستخدمة تبعاً لذلك (الحد الأدنى 25 جم/مل) على سبيل المثال عن طريق إخراج المسحوق/الجل الموجود في الحوض.

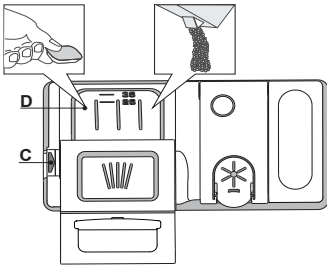

افتح درج مادة الغسل اضغط على الزر C. ضع مادة الغسل في الحجرة الجافة D فقط. ضع كمية مادة الغسل الخاصة بالغسيل الأولي في الحوض مباشرة.

1. عند قياس مادة الغسل ارجع إلى المعلومات المذكورة سابقاً لإضافة الكمية المناسبة. يوجد داخل الحجرة D علامات للمساعدة على تحديد كمية مادة الغسل.
2. أزل بقايا مادة الغسل من حواف الحجرة وأغلق الغطاء إلى أن يصدر صوت كليك.
3. أغلق غطاء حجرة مادة الغسل بجذبه إلى أعلى إلى أن يتم تأمين تجهيزة الغلق.

تفتح حجرة مادة الغسل أوتوماتيكياً في الوقت المناسب تبعاً للبرنامج.

إذا استخدمت منظفات شاملة، ننصح بإضافة الملح في كافة الأحوال، خاصة إذا كان الماء عسراً أو عسراً جداً (اتبع التعليمات الموجودة على العبوة).

الاستخدام لأول مرة

تأكد أن الغطاء مربوط بإحكام، بحيث لا تصل مادة الغسيل إلى الخزان أثناء عمل برنامج الغسيل (قد يتسبب هذا في إلحاق أضرار بمزيل عسر الماء لا يمكن إصلاحها).

بمجرد إتمام ذلك انتقل إلى الخطوة التالية بالضغط على زر "OK".

اقتصر على استخدام الملح المصمم خصيصاً لغسالات الأطباق.

وقتما تريد إضافة الملح، يلزم إتمام ذلك قبل بدء دورة الغسيل لتجنب حدوث صدأ. قد تؤدي بقايا المحلول الملحي أو الترسبات الملحية إلى حدوث تآكل مما ينتج عنه تلف يصعب إصلاحه بالأجزاء الاستاتلس ستيل. الضمان لا يغطي الأعطال الناجمة عن مثل هذه الحالات. إذا كان وعاء الملح غير ممتلئ، قد يتلف عندئذ مزيل عسر الماء وعنصر التسخين نتيجة التراكبات الكلسية. يُنصح باستخدام الملح مع أي منظف من منظفات غسالة الأطباق.

4. ضبط مستوى السطوع

يتم ضبط مستوى السطوع بشكل قياسي على المستوى 5. لتغيير مستوى السطوع اضغط على الزر "،" أو "،" بشكل متكرر. لتأكيد اختيارك، اضغط على الزر "OK".

ADJUST BRIGHTNESS
(1=MIN, 5=MAX)

BRIGHTNESS = 5
<> = CHANGE OK = YES

5. عملية نوع المنظف

من المهم جداً في هذه الخطوة اختيار نوع المنظف الذي سيتم استخدامه (أقراص/كيسولات أو جل/مسحوق).

إذا كنت تفضل استخدام منظف شامل في صورة قرص أو كبسولة للغسيل - اضغط على "موافق" ثم اذهب إلى الخطوة 7. عملية فتح الصنبور في الصفحة التالية.

DETERGENT TYPE
OPERATION

DO YOU USE
<> = NO OK = YES

"ALL IN ONE"
<> = NO OK = YES

DETERGENT?
<> = NO OK = YES

بضوء الرمز في الشاشة. إذا كنت تفضل استخدام منظف في صورة جل أو مسحوق للغسيل، اضغط على "،" أو "،" ثم اذهب إلى الخطوة 6. عملية مساعد الشطف.

6. عملية مساعد الشطف*

*في حالة اختيار منظف شامل في الخطوة السابقة، سيتخطى الجهاز هذه الخطوة.

RINSE AID
OPERATION

INSERT RINSE AID
OK = DONE

IN THE DISPENSER
OK = DONE

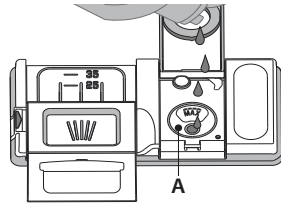
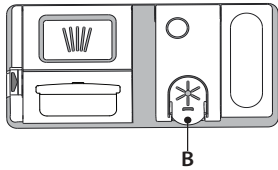

بعد توصيل الجهاز بمصدر الإمداد بالتيار لأول مرة ستظهر في الشاشة إرشادات لإعداد الجهاز للاستخدام لأول مرة.

1. اختيار اللغة

لاختيار اللغة المفضلة، اضغط على الزر "،" أو "،".

قم بتأكيد الاختيار من خلال الضغط على الزر "OK".

LANGUAGE: ENGLISH?
<> = CHANGE OK = YES

ENGLISH
SELECTED

بعد تأكيد اللغة، سيدخل الجهاز في قائمة التهيئة للاستخدام لأول مرة.

2. ضبط مستوى عسر الماء

يتم ضبط عسر الماء بشكل افتراضي على المستوى 3. ولتغيير مستوى عسر الماء، اضغط على الزر "،" أو "،" بشكل متكرر.

لتأكيد اختيارك، اضغط على الزر "OK". يجب ضبط المستوى وفقاً للجدول الوارد أدناه.

WATER HARDNESS
(1=MIN, 5=MAX)

WATER HARDNESS = 3
<> = CHANGE OK = YES

لضمان عمل مزيل عسر الماء بشكل مثالي، من الضروري أن يتم ضبط مستوى عسر الماء طبقاً لدرجة عسر الماء الحقيقية في منزلك. يمكن معرفة هذه المعلومة من مرفق المياه المحلي.

جدول عسر الماء

المستوى	dH° الدرجات الألمانية	fH° الدرجات الفرنسية	Clark° درجات إنجليزية
1 يسر	0 - 6	0 - 10	0 - 7
2 متوسط	7 - 11	11 - 20	8 - 14
3 متوسط	12 - 16	21 - 29	15 - 20
4 عسر	17 - 34	30 - 60	21 - 42
5 عسر جدا	35 - 50	61 - 90	43 - 62

3. ملء مزيل عسر الماء

عند ضبط مستوى عسر الماء، يلزم ملء مزيل عسر الماء بالماء وملح التجديد المخصوص.

أخرج الرف السفلي وقم بفتح غطاء الخزان (عكس اتجاه عقارب الساعة)

وكخطوة أولى، يجب ملء الخزان بالماء (~1,5 لتر).

بمجرد إتمام ذلك انتقل إلى الخطوة التالية بالضغط على زر "OK".

POUR WATER
OPERATION

INSERT 1,5 LITER OF
OK = DONE

WATER IN THE
OK = DONE

WATER SOFTENER
OK = DONE

INSERT SALT
OPERATION

ADD 1KG OF SALT
OK = DONE

IN THE SALT DISPENSER
OK = DONE

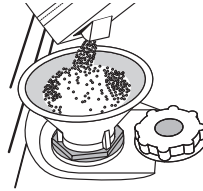

ضع القمع (انظر الشكل) واملأ خزان الملاء حتى حافته (حوالي 1 كجم)، أحياناً ينسكب بعض الماء. أخرج القمع وامسح أية بقايا للملح من الفتحة.

نشرك على شرايك أحد منتجات شركة ARISTON.
لتلقي المزيد من الدعم والمساعدة الشاملة، يُرجى تسجيل منتجك على:
www.aristonchannel.com



قبل استخدام الجهاز اقرأ تعليمات السلامة بعناية.
يتم تفعيل لوحة التحكم في غسالة الأطباق بالضغط على زر التشغيل/الإيقاف.
ولمزيد من توفير الطاقة تتوقف فعالية لوحة التحكم أوتوماتيكيا بعد مرور 10 دقائق في حالة عدم بدء دورة تشغيل.



شرح المنتج

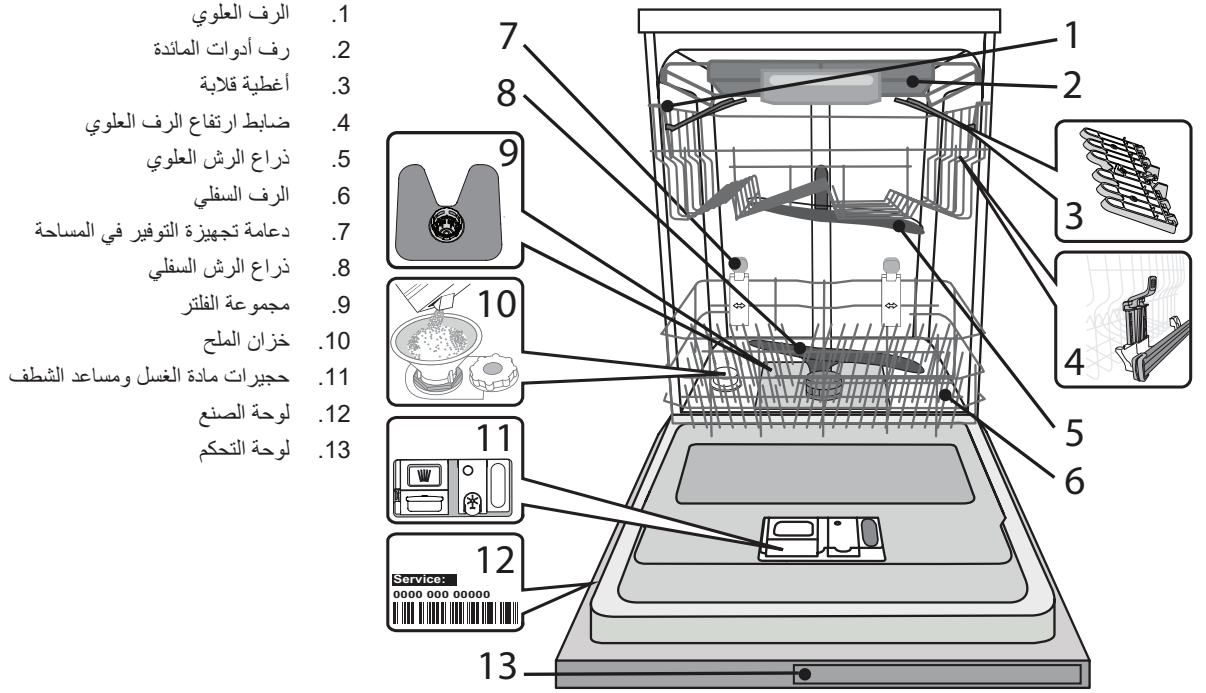

1. الرف العلوي
2. رف أدوات المائدة
3. أغطية قلاية
4. ضابط ارتفاع الرف العلوي
5. ذراع الرش العلوي
6. الرف السفلي
7. دعامة تجهيزة التوفير في المساحة
8. ذراع الرش السفلي
9. مجموعة الفلتر
10. خزان الملح
11. حبيبات مادة الغسل ومساعد الشطف
12. لوحة الصنع
13. لوحة التحكم

لوحة التحكم

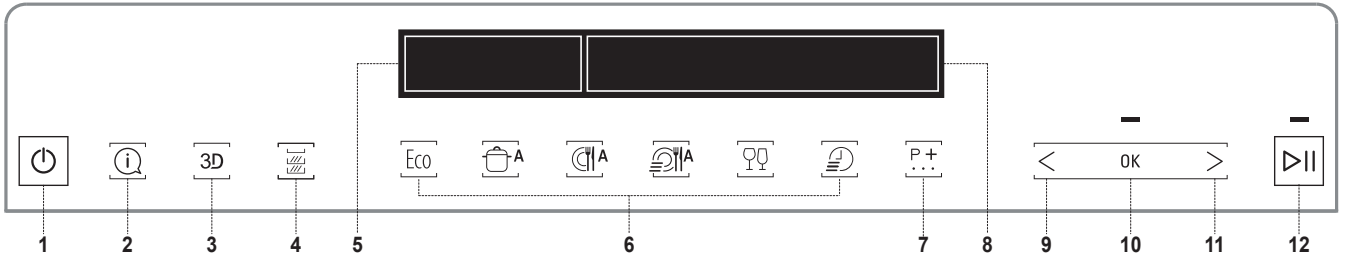

الشاشة - المبيبات

- A. تأخير بدء التشغيل
- B. الدورة الاقتصادية
- C. وظيفة غسيل النطاق - رف أدوات المائدة
- D. صنوبر الماء مغلق
- E. أضف الملح
- F. وظيفة غسيل النطاق - الرف العلوي
- G. وظيفة غسيل النطاق - الرف السفلي
- H. أضف مساعد الشطف
- I. الأقرص

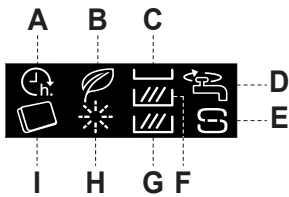

1. زر التشغيل/الإيقاف
2. زر المعلومات. يقدم المعلومات الخاصة بالدورة المختارة
3. زر وظيفة غسيل النطاق ثلاثي الاتجاهات
4. زر غسيل النطاق
5. الشاشة - نطاق المبيبات
6. أزرار للدورات، للدخول المباشر على الدورات الاعتيادية
7. زر الدورات الإضافية. للدخول على الدورات الأخرى
8. الشاشة - منطقة المعلومات
9. زر الرجوع للوظائف الاختيارية/الإعدادات
10. الزر OK. اختيار/تغيير الوظائف الاختيارية والإعدادات
11. زر التالي للوظائف الاختيارية/الإعدادات
12. زر بدء التشغيل / الإيقاف المؤقت

400011689095B

09/2023 dk - Xerox Fabriano

