

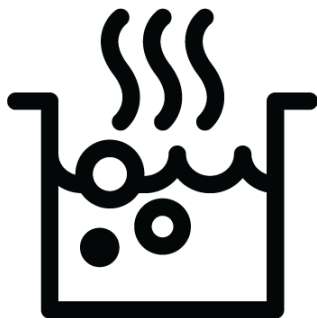

ARISTON

Table de cuisson encastrable

Manuel d'utilisation



ARH 7G5RB22 W2XNA

185920330_1/ FR/ R.AB/ 19.09.24 17:33
7717720204

Bienvenue !

Cher client, chère cliente

Tenez compte de toutes les informations et avertissements figurant dans le manuel d'utilisation. Ainsi, vous vous protégez, vous et votre produit, contre d'éventuels dangers.

Conservez le manuel d'utilisation. Si vous donnez l'appareil à quelqu'un d'autre, donnez également le manuel. Les conditions de garantie, les méthodes d'utilisation et de dépannage de votre appareil sont indiquées dans ce manuel.

Les symboles et leurs descriptions dans le manuel de l'utilisateur :



Danger pouvant entraîner la mort ou des blessures.



Informations importantes et conseils d'utilisation utiles.



Lisez le manuel d'utilisation.



Attention aux surfaces chaudes.

REMARQUE Danger pouvant entraîner des dommages matériels à l'appareil ou à son environnement.

Arçelik A.Ş.

Karaağaç caddesi No:2-6
34445 Sütlüce/Istanbul/TURKEY

Made in TURKEY

Table des matières

1	Consignes de sécurité.....	4	7	Informations générales sur la cuisson.....	29
1.1	Utilisation prévue.....	4	7.1	Avertissements généraux sur la cuisson avec la table de cuisson.	29
1.2	Sécurité des enfants, des personnes vulnérables et des animaux domestiques	4	8	Entretien et nettoyage.....	30
1.3	Sécurité électrique.....	5	8.1	Consignes de nettoyage générales.....	30
1.4	Sécurité lors du travail avec du gaz	7	8.2	Accessoires de nettoyage.....	31
1.5	Sécurité des transports.....	9	8.3	Nettoyage de la table de cuisson	31
1.6	Sûreté des installations.....	9	8.4	Nettoyage du bandeau de commande	33
1.7	Sécurité d'utilisation.....	10	9	Dépannage.....	33
1.8	Alertes de température.....	11			
1.9	Consignes de sécurité relatives à la cuisson	11			
1.10	Sécurité relative à l'entretien et au nettoyage	12			
2	Instructions relatives à l'environnement	12			
2.1	Directive sur les déchets	12			
2.1.1	Conformité avec la directive DEEE et élimination des déchets	12			
2.2	Informations sur l'emballage	12			
2.3	Recommandations pour économiser l'énergie	12			
3	Votre appareil	13			
3.1	Présentation de l'appareil	13			
3.2	Accessoires de l'appareil	13			
3.3	Spécifications techniques.....	14			
4	Installation.....	17			
4.1	Avant l'installation	17			
4.2	Connexion électrique.....	19			
4.3	Raccordement au gaz.....	20			
4.4	Installation des produits	23			
4.5	Conversion de gaz	24			
5	Première utilisation.....	27			
5.1	Premier nettoyage	27			
6	Utilisation de la table de cuisson	27			
6.1	Informations générales sur l'utilisation de la table de cuisson	27			
6.2	Fonctionnement des plaques de cuisson.....	28			

1 Consignes de sécurité

- Cette section contient les instructions de sécurité nécessaires à la prévention des risques de dommage corporel ou de dommage matériel.
- Si l'appareil est remis à une autre personne pour un usage personnel ou à des fins d'utilisation d'occasion, le manuel d'utilisation, les étiquettes de l'appareil et les autres documents et pièces pertinents doivent également être remis.
- Notre entreprise ne peut être tenue pour responsable des dommages qui peuvent survenir si ces instructions ne sont pas respectées.
- Le non-respect de ces instructions annule toute garantie.
- Faites toujours effectuer les travaux d'installation et de réparation par le fabricant, le service agréé ou une personne que l'entreprise importatrice désignera.
- Utilisez uniquement des pièces d'origine et des accessoires d'origine.
- Évitez de réparer ou de remplacer tout composant de l'appareil sauf si cela est clairement spécifié dans le manuel d'utilisation.
- N'apportez pas de modifications techniques à l'appareil.

1.1 Utilisation prévue

- Cet appareil est conçu pour être utilisé à domicile. Il n'est pas destiné à un usage commercial.
- N'utilisez pas l'appareil dans les jardins, les balcons ou autres environnements extérieurs. Cet appareil est destiné à une utilisation dans les ménages et dans les cuisines du personnel de magasins, de bureaux et d'autres environnements de travail.
- **AVERTISSEMENT** : Cet appareil doit être utilisé pour la cuisine uniquement. Il ne devrait pas être utilisé à d'autres fins comme le chauffage d'une pièce.

1.2 Sécurité des enfants, des personnes vulnérables et des animaux domestiques

- Cet appareil peut être utilisé par des enfants de 8 ans et plus et par des personnes dont les aptitudes physiques, sensorielles ou mentales sont sous-développées, ou qui manquent d'expérience et de

- connaissances, à condition qu'ils soient encadrés ou formés à l'utilisation sécuritaire et aux dangers de l'appareil.
- Les enfants ne doivent pas jouer avec l'appareil. Ne laissez pas les enfants effectuer le nettoyage et l'entretien de l'appareil, à moins qu'ils soient sous surveillance.
 - Cet appareil ne doit pas être utilisé par des personnes ayant des capacités physiques, sensorielles ou mentales limitées (y compris les enfants), sauf si elles sont gardées sous surveillance ou reçoivent les instructions nécessaires.
 - Les enfants doivent être surveillés afin de s'assurer qu'ils ne jouent pas avec l'appareil.
 - Les produits électriques et/ou les produits contenant du gaz sont dangereux pour les enfants et les animaux domestiques. Les enfants et les animaux domestiques ne doivent pas jouer avec l'appareil. En outre, ils ne doivent ni grimper dessus ni y entrer.
 - Ne mettez pas d'objets à portée des enfants sur l'appareil.
 - Tournez la poignée des casseroles et des poêles sur le côté du comptoir pour que les enfants ne puissent pas les attraper et se brûler.
 - **AVERTISSEMENT** : pendant l'utilisation, les surfaces accessibles de l'appareil sont chaudes. Tenez les enfants à l'écart de l'appareil.
 - Tenez le matériel d'emballage hors de portée des enfants. Ils pourraient entraîner des lésions ou une asphyxie.
 - Avant de mettre au rebut un appareil usagé ou hors service :
 1. Débranchez la fiche d'alimentation et retirez-la de la prise.
 2. Coupez le câble d'alimentation et détachez-le de l'appareil avec la fiche.
 3. Prenez des précautions pour empêcher les enfants de pénétrer dans le produit.
 4. Ne laissez pas les enfants jouer avec l'appareil lorsqu'il est en veille.



1.3 Sécurité électrique

- Raccordez l'appareil au secteur équipé d'une prise de terre protégée par un fusible qui correspond aux courants nominaux indiqués sur la plaque signalétique. Contac-

tez un technicien qualifié pour l'installation de la mise à la terre. N'utilisez pas l'appareil sans prise de terre conformément aux réglementations locales / nationales.

- La fiche ou les raccords électriques de l'appareil doivent être facilement accessibles. Si cela est impossible, il doit y avoir un mécanisme (fusible, interrupteur, interrupteur à clé, etc.) sur l'installation électrique à laquelle l'appareil est connecté, conforme à la réglementation électrique et séparant tous les pôles du réseau.
- Débranchez l'appareil ou coupez le fusible avant toute tâche de réparation, de maintenance ou de nettoyage.
- Branchez l'appareil dans une prise conforme aux valeurs de tension et de fréquence indiquées sur la plaque signalétique.
- (Si l'appareil n'est pas équipé d'un câble d'alimentation) utilisez uniquement le câble de connexion présenté dans la section « Spécifications techniques ».
- Ne bloquez pas le cordon d'alimentation sous et derrière l'appareil. Ne placez aucun objet lourd sur le cordon d'alimentation. Le cordon d'alimentation ne doit pas être plié, coincé, ni entrer en contact avec une source de chaleur.
- Assurez-vous de ne pas coincer le câble d'alimentation lors de la mise en place de l'appareil après le montage ou le nettoyage.
- Utilisez uniquement des câbles originaux. N'utilisez pas de câbles endommagés.
- N'utilisez pas de rallonge ni de multiprises pour brancher l'appareil.
- Contactez le service technique agréé ou l'importateur pour utiliser l'adaptateur approuvé lorsque l'utilisation d'un adaptateur convertisseur (pour le type à brancher) est nécessaire.
- Contactez le vendeur ou le service technique agréé si la longueur du cordon d'alimentation est inappropriée.
- Les sources d'alimentation portables ou les multiprises peuvent surchauffer ou prendre feu. Tenez les sources d'alimentation portables ou les multiprises loin de l'appareil.
- Si le cordon d'alimentation est endommagé, il doit être remplacé par le fabricant, un service autorisé ou une personne

désignée par l'entreprise importatrice afin de prévenir d'éventuels dangers.

Si votre appareil est équipé d'un cordon et d'une fiche :

- Ne branchez jamais la fiche de l'appareil dans une prise cassée, détachée ou démontée. Assurez-vous que la fiche est entièrement insérée dans la prise. Sinon, les branchements peuvent surchauffer ou prendre feu.
- Évitez d'insérer l'appareil dans des prises huileuses, sales ou potentiellement exposées à de l'eau (telles que celles près d'un plan de travail exposé à des fuites d'eau). Sinon, il y a un risque de court-circuit ou d'électrocution.
- Ne touchez pas la prise avec des mains humides !
- Tirez la fiche de la prise en tenant le corps de la fiche plutôt que le cordon d'alimentation.



1.4 Sécurité lors du travail avec du gaz

- **AVERTISSEMENT** : L'utilisation de produits de cuisson au gaz provoque la formation de substances libérées à la suite de la chaleur, de l'humidité et de la combustion dans la pièce. Assurez-vous que la cuisine est bien ventilée, surtout

- lorsque vous utilisez le produit : laissez les trous de ventilation naturelle ouverts ou installez un dispositif de ventilation mécanique (hotte / extracteur mécanique). Une utilisation intensive du produit pendant une longue période peut nécessiter une ventilation supplémentaire : par exemple, l'ouverture d'une fenêtre ou une ventilation plus efficace, l'élévation du niveau du dispositif de ventilation mécanique, le cas échéant, etc
- Ce produit doit être utilisé dans une pièce équipée d'un capteur de monoxyde de carbone correctement réglé et fonctionnel. Assurez-vous que le capteur de monoxyde de carbone fonctionne correctement et effectuez fréquemment l'entretien du capteur. Le capteur de monoxyde de carbone ne doit pas être placé à plus de 2 mètres du produit.
- Les conditions de réglage de ce périphérique sont spécifiées sur l'étiquette (ou sur la plaque signalétique)
- Une combustion appropriée est requise dans les produits de cuisson au gaz. En cas de combustion incomplète, du monoxyde de carbone (CO) peut se développer. Le mo-

noxyde de carbone est un gaz incolore, inodore et très toxique, qui a un effet létal même à très petites doses. Vous pouvez comprendre que le gaz brûle bien si les flammes sont continues et bleues. Si les flammes sont ondulées, coupées et intensément jaunes, le gaz ne brûle pas bien.

- Le bon fonctionnement des produits et systèmes de cuisson au gaz doit être vérifié régulièrement. Le régulateur, le flexible et sa bride doivent être vérifiés régulièrement et remplacés dans les délais recommandés par le fabricant ou si nécessaire.
- Nettoyez régulièrement les zones de la table de cuisson au gaz. Assurez-vous que le gaz brûle correctement après le nettoyage.
- N'utilisez pas de casseroles / poêles qui dépassent les dimensions indiquées dans le manuel d'utilisation. L'utilisation de casseroles / poêles plus grandes que celles spécifiées peut provoquer un empoisonnement au monoxyde de carbone et une surchauffe des surfaces et des boutons de commande à proximité. L'utilisation de poêles / casse-

roles plus petites peut vous exposer à des brûlures dues aux flammes.

- Demandez des informations sur les numéros de téléphone d'urgence de gaz et les mesures de sécurité en cas d'odeur de gaz à votre fournisseur de gaz local.

⚠ Que faire quand vous sentez du gaz!

- Ne pas utiliser de flamme nue et ne pas fumer. N'utilisez pas de boutons électriques (p. ex. bouton de lampe ou sonnette de porte). N'utilisez pas de téléphones fixes ou mobiles.
- Ouvrez les portes et les fenêtres.
- Fermez toutes les vannes des produits de cuisson au gaz et du compteur de gaz au niveau de la vanne de commande principale, sauf si elle se trouve dans un espace confiné ou une cave.
- Vérifier le serrage de tous les tubes et raccords. Si vous sentez toujours l'odeur du gaz, quittez la maison.
- Avertissez les voisins.
- Appelez les pompiers. Utilisez un téléphone à l'extérieur de la maison.
- Appelez le service agréé et votre société de distribution de gaz.

1.5 Sécurité des transports

- Avant de transporter l'appareil, débranchez-le du secteur et déconnectez les raccordements de gaz.
- Lorsque vous souhaitez transporter l'appareil, emballez-le avec du matériel d'emballage à bulles ou du carton épais et attachez-le avec du ruban adhésif. Maintenez les parties mobiles de l'appareil bien fermes afin d'éviter tout dommage.
- Avant d'installer l'appareil, vérifiez s'il présente des dommages résultant du transport. Contactez l'exportateur ou le service technique autorisé s'il présente des dommages.

1.6 Sûreté des installations

- Avant de commencer l'installation, coupez la ligne d'alimentation à laquelle sera branché l'appareil en désactivant le fusible.
- Portez toujours des gants de protection lors du transport et de l'installation. Le non-respect de cette consigne peut entraîner un risque de blessure à cause de bords pointus.
- Avant d'installer l'appareil, vérifiez s'il présente des dommages. Ne faites pas installer l'appareil si celui-ci est endommagé.
- Évitez d'utiliser des matériaux d'isolation thermique pour recouvrir l'intérieur du meuble à installer.
- La zone d'installation de l'appareil ne doit être exposée aux rayons solaires ni à des sources de chaleur telles que les brûleurs électriques ou à gaz.
- Maintenez ouvert l'environnement de tous les conduits de ventilation du produit.
- N'installez pas le produit près d'une fenêtre. La flamme de la table de cuisson risque d'enflammer les rideaux et les matériaux inflammables situés autour de la table de cuisson. Lorsque vous ouvrez la fenêtre, les ustensiles de cuisine chauds peuvent basculer.
- Lorsqu'il se trouve une prise derrière l'emplacement d'installation de l'appareil, il est nécessaire de s'assurer que l'appareil n'est pas en contact avec cette prise ni qu'aucune fiche n'est branchée sur cette prise.

- Il ne doit pas y avoir de tuyau de gaz, de tuyau d'eau en plastique ou de prise sur le mur arrière ou latéral de l'endroit où le produit sera installé. Sinon, ils risquent d'être déformés par l'effet de la chaleur lorsque la table de cuisson fonctionne et de créer un risque pour la sécurité.
- Veuillez couper l'alimentation en gaz avant de commencer tout travail sur l'installation de gaz. Il existe un risque d'explosion.
- Le raccordement de l'appareil au système de distribution de gaz ne peut être effectué que par une personne autorisée et qualifiée. Les réparations effectuées par des personnes non qualifiées peuvent entraîner un risque d'explosion ou d'intoxication alimentaire.
- Le tuyau de gaz doit être raccordé de manière à ne pas toucher les pièces mobiles dans la zone où il est placé et à ne pas se coincer lorsque les pièces mobiles bougent (par exemple un tiroir). En outre, le tuyau de gaz ne doit pas être placé dans des endroits où il risque de se coincer.
- Le tuyau à gaz ne doit pas être écrasé, plié, coincé ou toucher des parties chaudes de l'ap-

pareil et des ustensiles de cuisson de l'appareil. L'endommagement du tuyau à gaz peut provoquer un risque d'explosion.

- Veuillez à vérifier l'absence de fuite de gaz après le raccordement de votre appareil au gaz. Assurez-vous qu'il ne présente aucune fuite. N'utilisez pas l'appareil en cas de fuite de gaz.



1.7 Sécurité d'utilisation

- Assurez-vous d'éteindre l'appareil après chaque utilisation.
- Si vous n'utilisez pas l'appareil pendant une longue période, débranchez-le ou coupez l'alimentation à partir de la boîte à fusibles. Fermez le robinet principal du gaz.
- Cessez d'utiliser l'appareil s'il connaît une panne ou s'il est endommagé pendant l'utilisation. Débranchez l'appareil de la prise électrique. Contactez l'importateur ou le service technique agréé.
- Ne marchez pas sur l'appareil pour quelque raison que ce soit.
- N'utilisez jamais l'appareil lorsque votre discernement ou votre coordination de mouve-

ments est altéré par la consommation d'alcool et/ou de drogues.

- Les objets inflammables ne doivent pas être conservés à l'intérieur et autour de la zone de cuisson. Dans le cas contraire, ils peuvent provoquer un incendie.
- Ce produit ne peut pas être utilisé avec une télécommande ou une horloge externe.

1.8 Alertes de température

- **AVERTISSEMENT** : Lorsque le produit est utilisé, le produit et ses parties accessibles sont chauds. Il faut veiller à ne pas toucher le produit et les éléments chauffants. Les enfants de moins de 8 ans doivent être tenus à l'écart du produit, à moins d'être constamment surveillés.
- Ne placez pas de matériaux inflammables ou explosifs à proximité de l'appareil, car les surfaces seront chaudes lorsqu'il fonctionnera.
- **AVERTISSEMENT** : Danger d'incendie : Ne conservez rien sur les surfaces de cuisson.

1.9 Consignes de sécurité relatives à la cuisson

- **AVERTISSEMENT** : Veuillez respecter le processus de cuisson. Vous devez constamment surveiller les processus de cuisson à court terme.
- **AVERTISSEMENT** : En cas de cuisson à l'huile solide ou liquide, il est dangereux de laisser la table de cuisson sans surveillance, car il peut provoquer un incendie. N'essayez JAMAIS d'éteindre le feu avec de l'eau ; débranchez l'appareil du secteur, puis couvrez les flammes avec un couvercle ou un couvercle de protection contre le feu (etc.).
- Soyez prudent lorsque vous utilisez des boissons alcoolisées dans vos plats. L'alcool s'évapore à haute température et peut provoquer un incendie, car il peut s'enflammer lorsqu'il entre en contact avec des surfaces chaudes.
- Placez les ustensiles de cuisine au centre de la zone de cuisson. Notez que le feu de la zone de cuisson ne doit pas déborder sur les côtés de l'ustensile de cuisson.



1.10 Sécurité relative à l'entretien et au nettoyage

- Attendez que l'appareil refroidisse avant de le nettoyer. Les surfaces chaudes peuvent causer des brûlures !
- Ne lavez jamais l'appareil par pulvérisation ou aspersion d'eau ! Il existe un risque d'électrocution !
- N'utilisez pas de nettoyeur vapeur pour nettoyer l'appareil, car il peut provoquer un choc électrique.

2 Instructions relatives à l'environnement

2.1 Directive sur les déchets

2.1.1 Conformité avec la directive DEEE et élimination des déchets

Cet appareil est conforme à la directive DEEE de l'Union européenne (2012/19/UE). Le produit possède un symbole de classification attribué aux déchets d'équipements électriques et électroniques (DEEE).



Ce produit a été fabriqué avec des pièces et matériaux de qualité supérieure, réutilisables et adaptés au recyclage. Par conséquent, ne le mettez pas au rebut avec les ordures ménagères et d'autres déchets à la fin de sa durée de vie. Rendez-vous dans un point de collecte pour le recyclage de tout matériel électrique et électronique. Vous pouvez demander à votre administration locale quels sont ces points de collecte. L'élimination correcte de l'appareil permet d'éviter les conséquences négatives pour l'environnement et la santé humaine.

Conformité avec la directive RoHS :

Votre appareil est conforme à la directive RoHS de l'Union européenne (2011/65/UE). Il ne comporte pas de matériaux dangereux et interdits mentionnés dans la directive.

2.2 Informations sur l'emballage

Les matériaux d'emballage de cet appareil sont fabriqués à partir de matériaux recyclables, conformément à nos réglementations nationales en matière d'environnement. Ne jetez pas les déchets d'emballage avec les déchets ménagers ou autres, apportez-les aux points de collecte des matériaux d'emballage désignés par les autorités locales.

2.3 Recommandations pour économiser l'énergie

- Conformément à l'UE 66/2014, les informations sur l'efficacité énergétique figurent sur le reçu fourni avec le produit. Les recommandations ci-après vous aideront à utiliser votre appareil de façon écologique tout en économisant de l'énergie.
- Décongeler les aliments surgelés avant de les cuire.
 - Utilisez des casseroles dont la taille et le couvercle sont adaptés à la zone de la plaque de cuisson. Choisissez toujours la casserole de taille correcte pour vos plats. Il faut plus d'énergie que nécessaire pour les conteneurs de taille différente.
 - Conservez les zones de cuisson et les bases des casseroles propres. La saleté réduit le transfert de chaleur entre la zone de cuisson et le fond de la casserole.

3 Votre appareil

Dans cette section, vous trouverez une vue d'ensemble du produit. Les images et certaines caractéristiques peuvent varier selon le type d'appareil.

3.1 Présentation de l'appareil

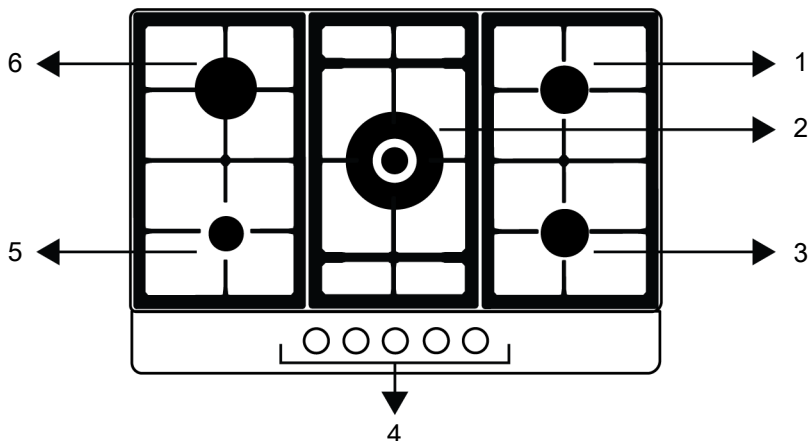

1 Brûleur normal

3 Brûleur normal

5 Brûleur auxiliaire

2 Brûleur wok

4 Boutons de commande de la plaque de cuisson

6 Brûleur rapide

3.2 Accessoires de l'appareil

Votre appareil comporte divers accessoires. Selon le modèle de l'appareil, l'accessoire fourni varie. Tous les accessoires décrits dans le manuel d'utilisation peuvent ne pas être disponibles dans votre appareil.

Porte-cafétière

Utilisé pour le pot de café

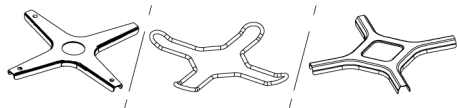

Adaptateur pour poêle wok

Utilisé pour soulever une poêle wok à fond rond.

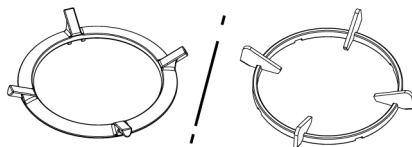

3.3 Spécifications techniques

Caractéristiques générales de Hob	
Dimension externe de l'appareil (hauteur/largeur/profondeur)(mm)	46 / 750 / 510
Dimensions d'installation de la table de cuisson (largeur / profondeur) (mm)	560 / 480-490
Tension/fréquence	220-240 V ~ 50 Hz
Type et section du câble utilisé / adapté à l'utilisation dans l'appareil	min. H05V2V2-FG 3 x 0,75 mm ²
Consommation totale de gaz (kW)	12,4 (901 g/h - G30)

Arrière gauche	Brûleur rapide
Alimentation	2,9 kW (211 g/h - G30)

Avant gauche	Brûleur auxiliaire
Alimentation	1,0 kW (73 g/h - G30)

Centre	Brûleur wok
Alimentation	5,0 kW (364 g/h - G30)

Avant droite	Brûleur normal
Alimentation	1,75 kW (127 g/h - G30)

Arrière droite	Brûleur normal
Alimentation	1,75 kW (127 g/h - G30)

Type de gaz / pression auquel le produit est réglé :

G20 20 mbar

Types de gaz / pressions auxquels le produit peut être converti :

G30 30 mbar

 Les spécifications techniques peuvent être modifiées sans préavis afin d'améliorer la qualité de l'appareil.

 Les illustrations présentées dans ce manuel sont schématiques et peuvent ne pas correspondre exactement à votre appareil.

 Les valeurs indiquées sur les étiquettes de l'appareil ou dans la documentation accompagnant l'appareil sont obtenues dans des conditions de laboratoire, en conformité avec les normes applicables. Ces valeurs peuvent varier en fonction des conditions d'utilisation et l'environnement de l'appareil.

Catégories/types/pressions de gaz par pays

Vous trouverez dans le tableau ci-dessous le type de gaz, la pression et la catégorie de gaz qui peuvent être utilisés dans le pays où le produit sera installé.

CODES PAYS	CATÉGORIE		TYPE DE GAZ ET PRESSION			
FR	Cat II	2E+3+	G20,20 mbar	G25,25 mbar	G30,28 30 mbar	G31,37 mbar
BE	Cat II	2E+3+	G20,20 mbar	G25,25 mbar	G30,28 30 mbar	G31,37 mbar
RU	Cat II	2H3B/P	G20,20 mbar	G30.30 mbar	G20,13 mbar	G20,10 mbar
CZ	Cat II	2H3+	G20,20 mbar	G30,28 30 mbar	G31,37 mbar	
NL	Cat II	2EK3B/P	G25.3.25 mbar	G20,20 mbar	G30.30 mbar	
GB	Cat II	2H3+	G20,20 mbar	G30,28 30 mbar	G31,37 mbar	
IE	Cat II	2H3+	G20,20 mbar	G30,28 30 mbar	G31,37 mbar	
ES	Cat II	2H3+	G20,20 mbar	G30,28 30 mbar	G31,37 mbar	
PT	Cat II	2H3+	G20,20 mbar	G30,28 30 mbar	G31,37 mbar	
CH	Cat II	2H3+	G20,20 mbar	G30,28 30 mbar	G31,37 mbar	
IT	Cat II	2H3+	G20,20 mbar	G30,28 30 mbar	G31,37 mbar	
SK	Cat II	2H3+	G20,20 mbar	G30,28 30 mbar	G31,37 mbar	
CY	Cat II	2H3+	G20,20 mbar	G30,28 30 mbar	G31,37 mbar	
SI	Cat II	2H3+	G20,20 mbar	G30,28 30 mbar	G31,37 mbar	
GR	Cat II	2H3+	G20,20 mbar	G30,28 30 mbar	G31,37 mbar	
PL	Cat II	2ELS3B/P	G20,20 mbar	G2.350,13 mbar	G30,37 mbar	
	Cat II	2E3P(B/P)	G20,20 mbar	G30,37 mbar		
DE	Cat II	2E3B/P	G20,20 mbar	G30,50 mbar		
AT	Cat II	2H3B/P	G20,20 mbar	G30,50 mbar		
SE	Cat II	2H3B/P	G20,20 mbar	G30.30 mbar		
LT	Cat II	2H3B/P	G20,20 mbar	G30.30 mbar		
NO	Cat II	2H3B/P	G20,20 mbar	G30.30 mbar		
MK	Cat II	2H3B/P	G20,20 mbar	G30.30 mbar		
XK	Cat II	2H3B/P	G20,20 mbar	G30.30 mbar		
RS	Cat II	2H3B/P	G20,20 mbar	G30.30 mbar		
RO	Cat II	2H3B/P	G20,20 mbar	G30.30 mbar		
DK	Cat II	2H3B/P	G20,20 mbar	G30.30 mbar		
EE	Cat II	2H3B/P	G20,20 mbar	G30.30 mbar		
MA	Cat II	2H3B/P	G20,20 mbar	G30.30 mbar		
FI	Cat II	2H3B/P	G20,20 mbar	G30.30 mbar		
HR	Cat II	2H3B/P	G20,20 mbar	G30.30 mbar		
TR	Cat II	2H3B/P	G20,20 mbar	G30.30 mbar		
MT	Cat I	3B/P	G30.30 mbar			

CODES PAYS	CATÉGORIE		TYPE DE GAZ ET PRESSION			
IS	Cat I	2H	G20,20 mbar			
LV	Cat I	2H	G20,20 mbar			
LU	Cat I	2E	G20,20 mbar			
BG	Cat I	2H	G20,20 mbar			
	Cat I	3B/P	G30.30 mbar			
HU	Cat I	2H	G20,25 mbar			
	Cat I	3B/P	G30.30 mbar			

Tableau des injecteurs

Le tableau ci-dessous donne les valeurs des injecteurs pour tous les types de gaz combustibles pour la conversion du gaz. Vous pouvez atteindre les valeurs de vos injecteurs en consultant le tableau technique des types de gaz que vous pouvez convertir en fonction de vos combustibles et de votre pays. Les injecteurs peuvent ne pas être fournis avec votre produit. Vous pouvez l'obtenir auprès des services agréés ou auprès du lieu où vous avez acheté le produit.

Foyers									
Alimenta- tion	G20,20 mbar G25,25 mbar	G30,28 30 mbar G31,37 mbar	G20,10 mbar	G20,13 mbar	G20,25 mbar	G25.3,25 mbar	G2.350,13 mbar	G30,37 mbar	G30,50 mbar
1 kW	72	50	90	84	68	80	95	47	43
1,75 kW	97	66	118	110	91	102	128	65	58
2,9 kW	115	87	155	145	108	130	165	80	75
5,0 kW	171	110	200	190	161	165	250	105	92

Avertissements généraux

- Adressez-vous à l'agent de service agréé le plus proche pour l'installation du produit. Assurez-vous que les installations électriques et gazières sont en place avant d'appeler l'agent de service agréé pour que le produit soit prêt à fonctionner. Si ce n'est pas le cas, appelez un électricien qualifié et un installateur pour faire prendre les dispositions nécessaires. Le fabricant ne saurait être tenu responsable des dommages résultant de procédures effectuées par des personnes non autorisées qui pourraient également annuler la garantie.
- Il est de la responsabilité du client de préparer l'emplacement où le produit doit être placé et de faire préparer le service d'alimentation et/ou de gaz.
- Les règles spécifiées dans les normes locales concernant les installations électriques et/ou de gaz (règles légales relatives à l'installation) doivent être respectées lors de l'installation du produit./paragraphe
- Vérifiez que l'appareil n'est pas endommagé avant de l'installer. Ne le faites pas installer si l'appareil est endommagé. Les produits endommagés présentent des risques pour votre sécurité.

4.1 Avant l'installation

- Cette table de cuisson est destinée à être installée sur un plan de travail en vente dans le commerce. Une distance de sécurité doit être laissée entre l'appareil et les parois de la cuisine et des meubles. Voir le schéma (valeurs en mm).
- Le plan de travail doit être à niveau et fixé horizontalement.
- Découpez une ouverture pour la table de cuisson dans le plan de travail en fonction des dimensions d'installation.
- Ce produit est un appareil de classe 3 selon la norme EN 30-1-1.
- Laissez une distance minimum de 750 mm au-dessus de la surface de la table de cuisson.
- S'il faut encastrier une hotte au-dessus de la cuisinière, reportez-vous aux consignes du fabricant de la hotte concernant la hauteur d'installation. Si aucune taille n'est définie dans le manuel de la hotte, cette hauteur doit être d'au moins 650 mm.
- Les meubles de cuisine situés à côté de l'appareil doivent être résistants à la chaleur (100 °C minimum).

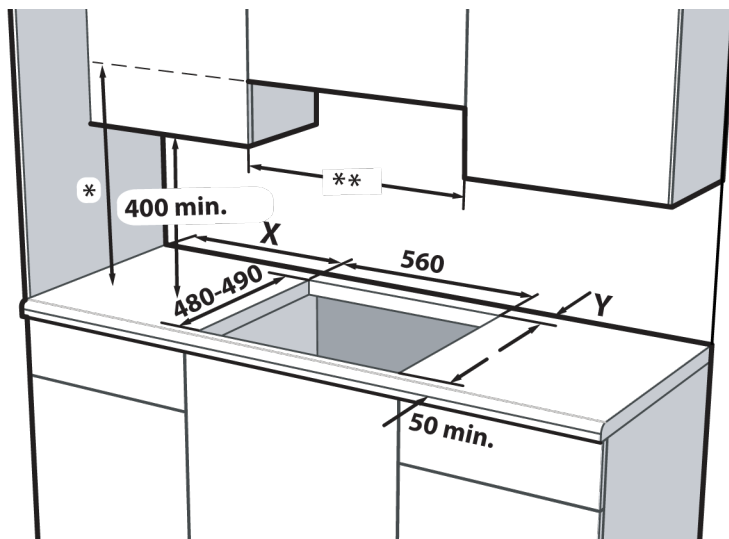

X Distance minimale entre la découpe et la paroi latérale.

Y Distance minimale entre le bord arrière de la découpe et la paroi arrière.

Type de contrôle de la plaque de cuisson	Type de plaque de brûleur	Largeur de la plaque de cuisson# (mm)	X (mm)	Y (mm)
Bouton de commande latéral	Métal	580 / 610	100	60
Bouton de commande latéral	Verre	590 / 600 / 601 / 641 / 646	100	50
Bouton de commande frontal	Métal / Verre	580 / 585 / 590 / 600 / 601 / 641 / 646	170	50*
Bouton de commande frontal	Métal / Verre	750 / 751	170	70

* Cette taille sera de 60 mm dans les modèles utilisant des robinets de gaz à 9 positions.

Référez-vous à la dimension de la largeur dans la section du tableau technique du manuel d'utilisation.

Ventilation de la pièce

Toutes les chambres nécessitent une fenêtre ouvrable, ou équivalent, et certaines chambres nécessiteront également un évent permanent. L'air de combustion est prélevé dans l'air ambiant et les gaz d'échappement sont émis directement dans la pièce. Une bonne ventilation est essentielle pour un fonctionnement sûr de votre appareil.

Chambres avec portes et/ou fenêtres qui s'ouvrent directement sur l'environnement extérieur

Les portes et/ou fenêtres qui s'ouvrent directement sur l'environnement extérieur doivent avoir une ouverture de ventilation

totale des dimensions spécifiées dans le tableau ci-dessous, basée sur la puissance totale en gaz de l'appareil (la consommation électrique totale en gaz de l'appareil est indiquée dans le tableau des caractéristiques techniques de ce mode d'emploi). Si les portes et/ou fenêtres ne sont pas équipées d'une ouverture de ventilation totale correspondant à la consommation totale de gaz de l'appareil, comme indiqué dans le tableau ci-dessous, ensuite, il doit absolument y avoir une ouverture de ventilation fixe supplémentaire dans la pièce pour garantir que les exigences de ventilation minimales totales pour la consommation totale de gaz de l'appareil sont at-

teintes. L'ouverture de ventilation fixe peut comprendre des ouvertures pour les briques Airbriques existantes, la dimension de l'ouverture de la gaine de la hotte d'extraction etc

Consommation totale de gaz (kW)	Min. ouverture de ventilation (cm ²)
0-2	100
2-3	120
3-4	175
4-6	300
6-8	400
8-10	500
10-11,5	600
11,5-13	700
13-15,5	800
15,5-17	900
17-19	1000
19-24	1250

Les pièces qui n'ont pas de portes et/ou de fenêtres ouvrantes qui s'ouvrent directement sur l'environnement extérieur

Si la pièce dans laquelle l'appareil est installé ne comporte pas de porte et/ou de fenêtre qui s'ouvre directement sur l'environnement extérieur, il convient de rechercher d'autres produits qui fournissent définitivement une ouverture de ventilation fixe non réglable et non obturable répondant aux exigences minimales totales d'ouverture de ventilation pour la consommation totale de gaz de l'appareil, comme indiqué dans le tableau ci-dessus. En outre, les règlements de construction appropriés conseillés devraient être suivis.

Lorsqu'un local ou un local intérieur contient plus d'un appareil à gaz, un espace de ventilation supplémentaire doit être prévu en plus des prescriptions figurant dans le tableau ci-dessus. La taille de la zone de ventilation supplémentaire doit être adaptée à la réglementation des autres appareils à gaz.

Il doit également y avoir un dégagement minimum de 10 mm sur le bord inférieur de la porte qui s'ouvre sur l'environnement intérieur de la pièce où l'appareil est installé.

Vous devez vous assurer que les articles tels que les tapis et autres revêtements de sol, etc., n'affectent pas le dégagement lorsque la porte est fermée.

La cuisinière peut être située dans une cuisine, une cuisine/salle à manger ou un salon-lit, mais pas dans une pièce contenant une baignoire ou une douche. La cuisinière ne doit pas être installée dans un salon-lit de moins de 20 m³.

N'installez pas cet appareil dans une pièce située en dessous du niveau du sol à moins qu'il ne soit ouvert au niveau du sol sur au moins un côté.

4.2 Connexion électrique

Avertissements généraux

- Débranchez le produit de la prise électrique avant de commencer toute intervention sur l'installation électrique. Risque d'électrocution.
- Connectez le produit à une prise/ligne mise à la terre protégée par un disjoncteur miniature de capacité appropriée, comme indiqué dans le tableau « caractéristiques techniques ». Faites installer la mise à la terre par un électricien qualifié lors de l'utilisation du produit avec ou sans transformateur. Notre société ne sera pas responsable des dommages qui pourraient survenir en raison de l'utilisation du produit sans installation de mise à la terre conformément aux réglementations locales.
- Le produit ne peut être raccordé à l'alimentation secteur que par une personne agréée et qualifiée, et la garantie du produit ne commence qu'après une installation correcte. Le fabricant ne peut être tenu responsable des dommages qui pourraient résulter d'opérations effectuées par des personnes non autorisées.
- Le câble électrique ne doit pas être écrasé, plié, coincé ou toucher des parties chaudes du produit. Si le câble électrique est endommagé, il doit être remplacé par un électricien qualifié. Sinon, il y a un risque d'électrocution, de court-circuit ou d'incendie !

- Les données d'alimentation secteur doivent correspondre aux données spécifiées sur l'étiquette de type du produit. L'étiquette de type se trouve à l'arrière du boîtier du produit. Le câble d'alimentation de votre produit doit être conforme aux valeurs indiquées dans le tableau « caractéristiques techniques ».
- La fiche du câble d'alimentation doit être à portée de main après l'installation (ne pas la faire passer au-dessus de la table de cuisson). N'utilisez pas de rallonge ou de multiprises dans le branchement électrique.
- et doit utiliser la prise de courant/ligne et la fiche appropriées pour le four. Si les limites de puissance du produit sont hors de la capacité de transport de courant de la fiche et de la prise de courant/ligne, le produit doit être connecté directement via une installation électrique fixe sans utiliser la fiche et la prise de courant/ligne.

Si votre appareil est équipé d'un cordon et d'une fiche :

Branchez votre appareil sur une prise reliée à la terre.

4.3 Raccordement au gaz

Avertissements généraux

- Il existe un risque d'explosion, d'incendie et de toxication si l'installation, la réparation ou la connexion sont effectuées par une personne ou un technicien non autorisé/non agréé/non qualifié.
- Avant de placer le produit, assurez-vous que les conditions de distribution locales (type de gaz et pression) et que le réglage du gaz du produit est conforme à ces conditions. Les conditions de réglage des gaz et les valeurs du produit sont indiquées sur les étiquettes (ou étiquette de type).
- Si le code de votre pays ne figure pas sur l'étiquette, suivez les instructions techniques locales de votre pays pour le raccordement au gaz et la conversion.
- Le produit ne peut être connecté au système d'alimentation en gaz que par une personne ou un technicien autorisé/licencié/qualifié.
- Le fabricant ne saurait être tenu responsable des dommages résultant de procédures effectuées par une personne ou un technicien non autorisé/non agréé/non qualifié.
- Avant de commencer tout travail sur l'installation de gaz, débranchez l'alimentation en gaz. Il y a un risque d'explosion !
- Si vous avez besoin d'utiliser votre produit ultérieurement avec un autre type de gaz, vous devez consulter la personne ou le technicien autorisé/licencié/qualifié pour connaître la procédure de conversion correspondante.
- Assurez-vous que le raccordement au gaz est bien vérifié après chaque utilisation. Le fabricant ne peut être tenu responsable des dommages qui pourraient survenir en raison d'une fuite de gaz qui pourrait se produire à la suite d'un raccordement de gaz ou d'une conversion effectuée par des personnes non autorisées/non autorisées.

Risques d'incendie :

- Si vous n'effectuez pas le raccordement conformément aux instructions ci-dessous, il y aura un risque de fuite de gaz et d'incendie. Notre société ne peut être tenue responsable des dommages qui en résultent.
- Le raccordement au gaz doit être effectué par une personne ou un technicien autorisé/agréé/qualifié uniquement.
- Assurez-vous que le tuyau de gaz à utiliser dans le raccordement de gaz est conforme aux normes locales en matière de gaz.
- Le tuyau flexible de gaz doit être raccordé de manière à ne pas entrer en contact avec les pièces mobiles et les surfaces chaudes (illustrées ci-dessous) qui l'entourent et à ne pas être coincé lorsque les pièces mobiles se déplacent. (tiroirs,

par exemple). En outre, il ne doit pas être placé dans des espaces où il pourrait être pressé.

- Ne déplacez pas le produit dont le raccordement au gaz est terminé. S'il est déplacé, il peut y avoir un risque de fuite de gaz.
- Une clé doit être utilisée pour le raccordement et la conversion du gaz.

Pièces pour raccordement au gaz

Les visuels des pièces et des outils, qui peuvent être nécessaires pour le raccordement au gaz sont indiqués ci-dessous. Selon le modèle, ces pièces peuvent ne pas être fournies avec le produit. Les pièces de raccordement de gaz à utiliser peuvent varier en fonction du type de gaz et des réglementations nationales.

Joint de fuite :



Raccord en 10226 R1/2" :



Raccord pour gaz liquéfié (G30,G31) :



Raccord de sortie de gaz :



Bouchon aveugle :

Raccordement au gaz - NG

- L'installation de gaz naturel doit être préparée de manière appropriée pour l'assemblage avant d'installer le produit. Il doit y avoir une vanne de gaz naturel à la sortie du système de gaz à raccorder au produit.

- Assurez-vous que la vanne de gaz naturel est facilement accessible.
- Raccordez votre produit au réseau de gaz naturel de votre maison à l'aide d'un tuyau flexible de gaz conforme aux normes locales.
- Un joint d'étanchéité neuf doit être utilisé lors du raccordement au gaz.
- L'alimentation en gaz doit être raccordée par un tuyau de gaz ou un tuyau de gaz de sécurité avec des raccords filetés aux deux extrémités.

Connexion de type G1/2" en ISO 228

1. Insérer le nouveau joint d'étanchéité dans le flexible/tuyau de gaz de sécurité. S'assurer que le joint est correctement installé.
2. Fixez le raccord de gaz à l'appareil à l'aide d'une clé de 22 mm et placez le raccord dans le raccord à l'aide d'une clé de 24 mm.

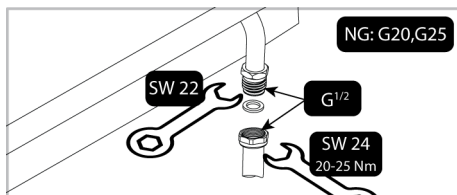

3. Vous devez vérifier l'absence de fuite de la pièce de raccordement après le raccordement.

Connexion de type en 10226 R1/2"

1. Placer le joint neuf dans la pièce de raccordement et s'assurer qu'il est correctement positionné.
2. Tout en maintenant la sortie de raccordement de gaz du produit fixée avec une clé de 22, connectez la pièce d'interconnexion à la sortie de gaz du produit avec une clé de 24 et serrez fermement.

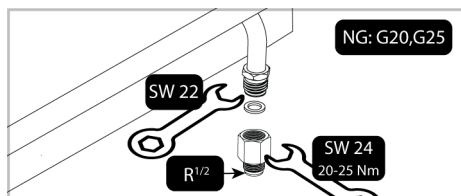

3. Insérer le nouveau joint d'étanchéité dans le flexible/tuyau de gaz de sécurité. S'assurer que le joint est correctement installé.
4. Raccordez la partie fileté du tuyau/tuyau de gaz de sécurité à l'interconnecteur à l'aide de la clé de 24 mm et serrez fermement en maintenant l'interconnecteur en place à l'aide de la clé de 24 mm.

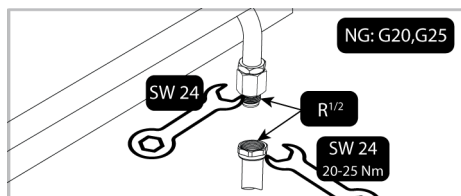

5. Vous devez vérifier l'absence de fuite de la pièce de raccordement après le raccordement.

Raccordement au gaz - GPL

- Votre produit doit être connecté de manière à être proche du raccord de gaz pour éviter toute fuite de gaz.
- Avant d'effectuer votre raccordement au gaz, munissez-vous d'un tuyau de gaz en plastique et d'un collier de fixation approprié. Le diamètre intérieur du tuyau de gaz en plastique doit être de 10 mm et sa longueur ne doit pas dépasser 150 cm. Le tuyau en plastique doit être étanche et inspectable.
- Le bon fonctionnement des appareils et systèmes à gaz doit être vérifié régulièrement. Le régulateur, le flexible et sa bride doivent être vérifiés régulièrement et remplacés dans les délais recommandés par le fabricant ou si nécessaire.
- Un joint d'étanchéité neuf doit être utilisé lors du raccordement au gaz.

- Le raccordement au gaz doit être effectué via un tuyau de gaz ou un raccord fixe.

Raccord avec flexible de gaz serré (sans filetage)

1. Placez le nouveau joint dans la pièce de raccordement pour gaz liquide et assurez-vous que le joint est correctement installé.
2. Fixez la sortie de raccordement de gaz du produit à l'aide d'une clé de 22 mm, raccordez la pièce de raccordement à la sortie de gaz du produit à l'aide d'une clé de 24 mm et serrez fermement.

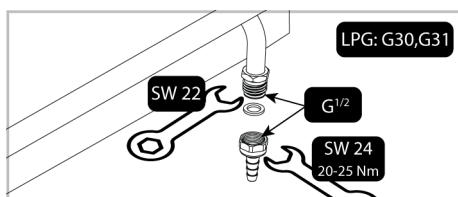

3. Poser le collier de fixation à une extrémité du flexible de gaz. Ramollir l'extrémité du tuyau de gaz auquel vous avez fixé le collier en le plaçant dans l'eau bouillante pendant une minute.
4. Insérez complètement le tuyau de gaz ramolli dans la pièce de raccordement. Serrer fermement le collier à l'aide d'un tournevis.

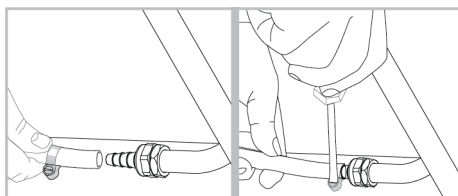

5. Vous devez vérifier l'absence de fuite de la pièce de raccordement après le raccordement.

Vérification de l'étanchéité au point de connexion

- Assurez-vous que tous les boutons du produit sont éteints. Assurez-vous que l'alimentation en gaz est ouverte. Prépa-

rez de la mousse savonneuse et appliquez-la sur le point de raccordement du tuyau pour contrôler les fuites de gaz.

- Une partie savonneuse moussera en cas de fuite de gaz. Dans ce cas, inspectez à nouveau le raccord de gaz.
- Au lieu de savon, vous pouvez utiliser des sprays disponibles dans le commerce pour vérifier les fuites de gaz.
- En cas de fuite de gaz, coupez l'alimentation en gaz et ventilez la pièce.
- N'utilisez jamais une allumette ou un briquet pour contrôler les fuites de gaz.

4.4 Installation des produits

1. Enlevez de l'appareil les brûleurs, les couvercles des brûleurs et grilles de la table de cuisson.
2. Retournez la table de cuisson et placez la sur une surface plane.
3. Afin d'éviter que des substances et liquides étrangers ne pénètrent entre la table de cuisson et le plan de travail, veuillez appliquer le mastic fourni dans l'emballage sur les contours du boîtier inférieur de la table de cuisson mais veillez à ce que le mastic ne se chevauche pas.
4. Remplissez les coins en formant des plis comme illustré sur la figure. Formez autant de plis que nécessaire pour combler l'espace dans les coins.



i Assurez-vous que les plinthes du boîtier inférieur de la table de cuisson sont remplies de mastic.

5. Placez la table de cuisson sur le plan de travail et alignez-la.

6. Utiliser des colliers d'installation fixe la plaque en ajustant les orifices sur l'emplacement inférieur.

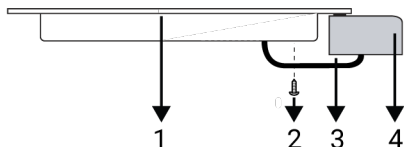

- 1 Table de cuisson
- 2 Vis
- 3 Colliers de serrage de l'installation
- 4 Plan de travail

Vue de derrière (orifices de raccord)

L'emplacement des orifices de raccord montrés dans la figure ci-dessous sont indicatifs et peuvent varier selon le modèle du produit. Fixez-les en fonction des orifices de raccord sur votre produit.

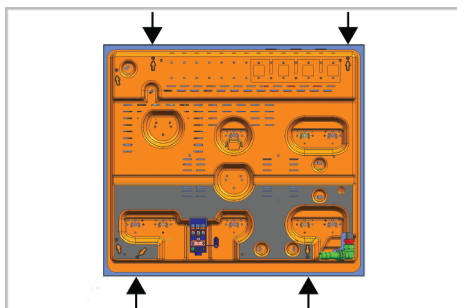

Placez les plaques des brûleurs, les couvercles des brûleurs et les grilles dans leurs emplacements après l'installation.

i La réalisation des raccords dans d'autres orifices n'est pas une pratique recommandée en termes de sécurité, car cela pourrait endommager le circuit de gaz ou le circuit électrique.



La hotte comporte des éléments fonctionnant à l'électricité et au gaz. À cet effet, il convient de la fixer au plan de travail uniquement par les orifices de fixation, en utilisant seulement les éléments et vis de fixation fournis, et en suivant les instructions du manuel. Au cas contraire, la procédure présenterait des risques pour la sécurité des biens et des personnes.

S'il y a un four encastré sous la table de cuisson ;

Lors de l'installation de la table de cuisson sur un four encastrable, il convient de laisser une distance entre la paroi supérieure du four et le boîtier inférieur de la table de cuisson, comme indiqué sur la figure.

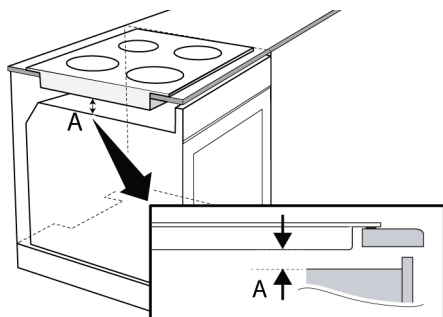

A min. 5 mm

S'il y a un tiroir/armoire sous la table de cuisson ;

Quand vous installez la table de cuisson sur un meuble encastré, vous devez mettre une planche pour séparer le meuble de la table de cuisson, comme illustré dans la figure suivante. Cela n'est pas nécessaire quand vous installez un four encastré.

Par exemple, s'il est possible de toucher le bas du produit car il est installé sur un tiroir, cette partie doit être couverte par une plaque en bois.

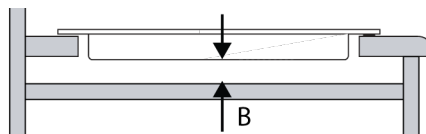

B min. 15 mm

Vérification finale

1. Rebranchez le produit sur le secteur.
2. Vérifier les fonctions électriques.
3. Ouvrir l'alimentation en gaz.
4. Vérifiez si les raccords de gaz sont bien fixés et s'il y a des fuites.
5. Allumez les brûleurs et vérifiez l'apparence de la flamme.



La flamme doit être bleue et avoir une forme régulière. Si la flamme est jaunâtre, vérifiez si le chapeau du brûleur est bien en place ou nettoyez le brûleur.

4.5 Conversion de gaz



Avertissements généraux

- Avant de commencer tout travail sur l'installation de gaz, débranchez l'alimentation principale en gaz. Il y a un risque d'explosion !
- Tous les injecteurs de gaz doivent être remplacés et le réglage de combustion des robinets de gaz doit être effectué en position de débit réduit afin de rendre le produit adapté à une utilisation avec un autre gaz.
- Une fois le type de gaz modifié, la nouvelle étiquette de type de gaz apposée sur le sac de recharge doit être apposée sur l'étiquette actuelle déjà apposée sur la paroi arrière du produit.
- Le type de gaz convertible et les catégories de gaz de votre produit par pays sont indiqués dans la section « catégories/types/pression de gaz pays ». Consultez le tableau de ce tableau pour connaître les types de gaz que vous pou-

vez convertir dans votre région. Vous ne pouvez pas convertir en types de gaz non spécifiés dans cette table.

- L'injecteur de rechange adapté au type de gaz que vous souhaitez convertir peut ne pas être fourni avec le produit. Vous pouvez vous procurer les injecteurs auprès du service agréé ou de l'endroit où vous avez acheté le produit.
- Les valeurs des injecteurs et les types de gaz à utiliser pour les brûleurs sont indiqués à la fin de la section. Effectuez le raccordement du type de gaz à convertir comme décrit dans la section raccordement du gaz.

Pièces pour la conversion de gaz

Les visuels des pièces et des outils, qui peuvent être nécessaires pour la conversion de gaz sont donnés ci-dessous. Selon le modèle, ces pièces peuvent ne pas être fournies avec le produit.

Buse de dérivation :

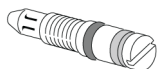

Injecteur brûleur :



Remplacement de l'injecteur pour les brûleurs

1. Tournez tous les boutons de commande en position OFF sur le panneau de commande.
2. Coupez l'alimentation en gaz.
3. Retirez les supports de casserole, le capuchon et la tête des brûleurs de la table de cuisson.
4. Déposer les injecteurs de gaz en les tournant dans le sens antihoraire. (Clé 7)

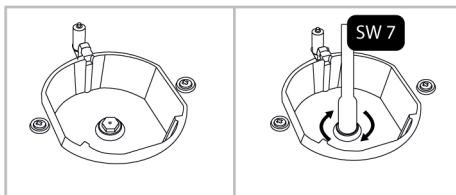

5. Si votre produit est équipé d'une chambre de combustion wok avec un injecteur à entrée latérale, retirez l'injecteur à l'aide d'une clé numéro 7.

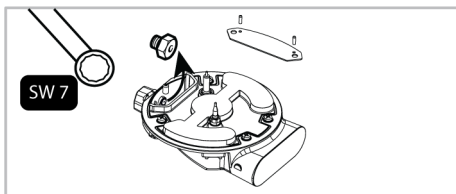

i Sur certains brûleurs de table de cuisson, l'injecteur est recouvert d'une pièce métallique. Ce couvercle métallique doit être déposé pour le remplacement de l'injecteur.

6. Installer les injecteurs de gaz neufs. (Couple de serrage 4 Nm)
7. Vérifier toutes les connexions pour s'assurer qu'elles sont installées en toute sécurité.

i La position des injecteurs neufs est marquée sur leur emballage ou le tableau des injecteurs à la peut être consulté.

8. Vérifier l'absence de fuite des injecteurs après le raccordement.

i Sauf en cas d'anomalie, ne tentez pas de retirer les robinets du brûleur à gaz. Vous devez appeler un agent de service agréé ou un technicien titulaire d'une licence s'il est nécessaire de changer les robinets.

Réglage du débit de gaz réduit pour robinets de table de cuisson

1. Allumez le brûleur à régler et tournez le bouton en position réduite.
2. Retirez le bouton du robinet de gaz.
3. Utilisez un tournevis de taille appropriée pour régler la vis de réglage du débit.
4. Pour le GPL (butane - propane), tournez la vis dans le sens horaire. Pour le gaz naturel, vous devez tourner la vis dans le sens inverse des aiguilles d'une montre une fois.
 - ⇒ La longueur normale d'une flamme droite en position réduite doit être de 6-7 mm.
5. Si la flamme est plus haute que la position souhaitée, tournez la vis dans le sens horaire. S'il est plus petit, tournez dans le sens inverse des aiguilles d'une montre.
6. Pour le dernier contrôle, amener le brûleur à la fois en position haute flamme et réduite et vérifier si la flamme est allumée ou éteinte.
7. La position de la vis de réglage peut varier en fonction du type de robinet de gaz utilisé dans votre appareil.

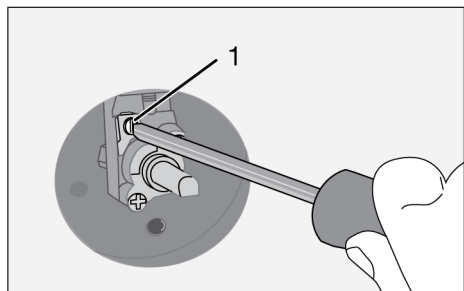

1 Vis de réglage du débit

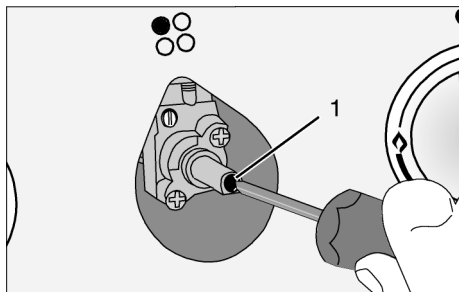

1 Vis de réglage du débit

Contrôle de fuite au niveau des injecteurs

Avant d'effectuer la conversion sur le produit, assurez-vous que tous les boutons de commande sont en position arrêt. Après la conversion correcte des injecteurs, pour chaque injecteur doit être vérifié la fuite de gaz.

1. Assurez-vous que l'alimentation en gaz du produit est activée, tout en maintenant tous les boutons de commande en position arrêt.
2. Chaque orifice d'injecteur est obstrué par un doigt appliquant une force raisonnable pour arrêter la fuite de gaz lorsque le bouton de commande correspondant est tourné sur on et maintenu en position enfoncée pour permettre au gaz d'atteindre l'injecteur.

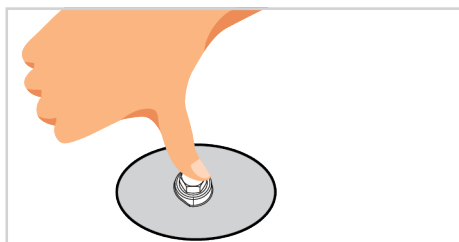

3. Appliquez de l'eau savonneuse préparée au raccord de l'injecteur à l'aide d'une petite brosse. En cas de fuite de gaz au raccord de l'injecteur, l'eau savonneuse commence à mousser. Dans ce cas, serrez l'injecteur avec une force raisonnable et répétez l'étape 3 une fois de plus.

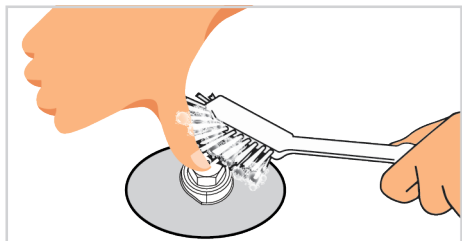

4. Si la mousse persiste, coupez immédiatement l'application du gaz sur le produit et appelez un agent de service agréé ou un technicien agréé. N'utilisez pas le produit tant que le service agréé n'est pas intervenu dans le produit.

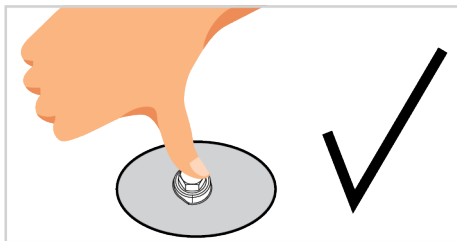
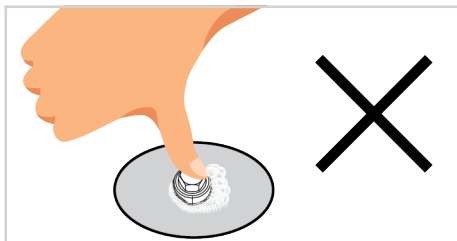

5 Première utilisation

Avant de commencer à utiliser votre appareil, il est recommandé de suivre les étapes décrites dans les sections suivantes :

5.1 Premier nettoyage

1. Retirez tous les emballages.
2. Essuyez les surfaces du produit avec un chiffon ou une éponge humide et séchez-les avec un chiffon.

REMARQUE : Certains détergents ou agents de nettoyage peuvent endommager la surface. N'utilisez pas de détergents

abrasifs, de poudres de nettoyage, de crèmes de nettoyage ou d'objets pointus pendant le nettoyage.

REMARQUE : Lors de la première utilisation, de la fumée et des odeurs peuvent se dégager pendant plusieurs heures. C'est normal et vous avez juste besoin d'une bonne ventilation pour l'éliminer. Évitez d'inhaler directement la fumée et les odeurs qui se forment.

6 Utilisation de la table de cuisson

6.1 Informations générales sur l'utilisation de la table de cuisson

Avertissements généraux

- Placez les casseroles et les poêles de manière à ce que les poignées ne soient pas au-dessus des brûleurs pour éviter qu'elles ne surchauffent.
- N'utilisez pas de casseroles/poêles mal équilibrées et facilement basculantes sur la table de cuisson.

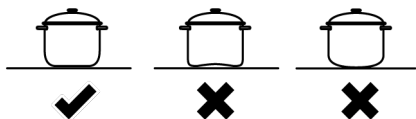

- Ne chauffez pas les casseroles et les poêles vides. Les casseroles et l'appareil peuvent être endommagés.
- N'allumez pas les brûleurs sans casserole ou poêle sur le brûleur respectif.
- Éteignez toujours les brûleurs de la table de cuisson après chaque utilisation.
- Vous risquez d'endommager l'appareil si vous utilisez foyers sans casseroles. Arrêtez toujours les tables de cuisson après chaque utilisation.
- N'excédez pas avec la quantité d'aliments dans les casseroles et les poêles. Ainsi, vous pouvez empêcher la nourri-

ture de sortir des casseroles/poêles et vous n'aurez pas besoin de les nettoyer inutilement.

- Ne placez pas les couvercles des casseroles et des poêles sur les brûleurs/foyers.
- Placez les casseroles en les centrant sur les brûleurs/foyers. Si vous souhaitez placer une casserole sur un autre brûleur/foyer, ne la faites pas glisser vers le brûleur souhaité, mais soulevez-la d'abord et placez-la ensuite sur l'autre brûleur.

- La taille des casseroles/poêles doit correspondre à la taille de la flamme. Réglez les flammes de gaz de manière à ce qu'elles ne dépassent pas la base des casseroles/poêles et placez les casseroles/poêles sur le support de casserole en les centrant. N'utilisez pas de grandes casseroles/pots pour couvrir plus d'un brûleur.

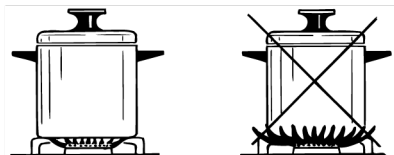

Tailles de casseroles/poêles recommandées

Type de brûleur de la plaque de cuisson	Diamètre de la casserole - cm
Brûleur auxiliaire	12 - 18
Brûleur normal	14 - 20
Brûleur rapide	18 - 22
Brûleur wok	22 - 30

N'utilisez pas de casseroles/poêles qui dépassent les dimensions indiquées ci-dessus. L'utilisation de casseroles / poêles plus grandes que celles spécifiées peut provoquer un empoisonnement au monoxyde de carbone et une surchauffe des surfaces et des boutons à proximité. De plus, si la surface de cuisson de votre produit est en verre, une surchauffe se produira sur cette surface et le produit sera endommagé. L'utilisation de poêles / casseroles plus petites peut vous exposer à des brûlures dues aux flammes.

6.2 Fonctionnement des plaques de cuisson

Bouton de commande de brûleur à gaz

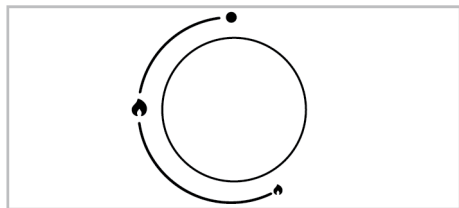

● Position Arrêt

🔥 Petite flamme: Puissance de gaz la plus faible

🔥 Grande flamme: Puissance de gaz la plus élevée

Vous pouvez mettre votre table de cuisson en marche à l'aide des boutons de commande de la table de cuisson. Chaque bouton sert à utiliser le brûleur correspondant. Vous pouvez déterminer quel brûleur il contrôle à partir des symboles présents sur le panneau de commande.

Lorsqu'il est éteint (position haute), le brûleur n'est pas alimenté en gaz. Après l'avoir allumé, vous pouvez cuisiner en réglant les niveaux de gaz sur le bouton. Réglez la puissance de cuisson souhaitée en alignant le bouton sur le symbole correspondant.

Allumage des brûleurs à gaz

- ✓ Les brûleurs à gaz s'allument à l'aide des boutons de commande.

1. Appuyer sur le bouton du brûleur.
2. Tout en appuyant sur le bouton, tournez-le dans le sens antihoraire jusqu'au symbole de la grande flamme.
3. Le gaz s'enflamme avec l'étincelle qui en résulte.

4. Après l'allumage initial, maintenez le bouton enfoncé pendant 3 à 5 secondes.
5. Si le gaz ne s'enflamme pas après la pression et le relâchement du bouton, répétez le même processus en appuyant sur le bouton pendant 15 secondes.

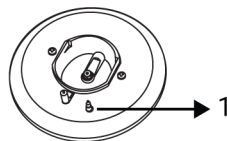

1 Sécurité de coupe du gaz

Pour activer le mécanisme de sécurité de coupe du gaz, maintenez le bouton de commande enfoncé pendant 3 à 5 secondes de plus après avoir allumé la table de cuisson.

i Relâchez le bouton si le brûleur n'est pas allumé au bout de 15 secondes. Attendez au moins 1 minute avant de réessayer. Il y a risque d'accumulation de gaz et d'explosion !

6. Réglez le niveau de puissance de votre choix.

Extinction des brûleurs à gaz

Réglez le bouton du brûleur en position Arrêt (haut).

i Relâchez le bouton si le brûleur n'est pas allumé au bout de 15 secondes. Attendez au moins 1 minute avant de réessayer. Il y a risque d'accumulation de gaz et d'explosion !

i Si les flammes du brûleur s'éteignent accidentellement, tournez le bouton de commande du brûleur en position Arrêt. N'essayez pas d'allumer le brûleur à nouveau pendant au moins une minute.

Mécanisme de sécurité pour la coupure du gaz

Par mesure de précaution contre les explosions dues aux débordements des brûleurs supérieurs, un mécanisme de sécurité se met en marche et coupe le gaz immédiatement.

Brûleur wok

Les brûleurs wok vous aident à cuisiner plus rapidement. Le wok, qui est particulièrement utilisé dans la cuisine asiatique, est une sorte de poêle profonde et plate en tôle, qui permet de cuire à feu vif des légumes émincés et de la viande hachée en peu de temps.

Comme les repas sont cuits à feu vif et en très peu de temps dans ces poêles qui conduisent la chaleur rapidement et uniformément, la valeur nutritive des aliments est préservée et les légumes restent croustillants.

Vous pouvez également utiliser le brûleur wok pour les casseroles ordinaires.

Si vous souhaitez utiliser une casserole ordinaire sur un brûleur wok, vous devez retirer le support de la poêle à wok de la plaque de cuisson.

7 Informations générales sur la cuisine

Vous trouverez dans cette section des conseils sur la préparation et la cuisson de vos aliments.

7.1 Avertissements généraux sur la cuisson avec la table de cuisson

Avertissements généraux sur la cuisson avec la table de cuisson

- Ne remplissez jamais la poêle à plus d'un tiers. Ne laissez pas la table de cuisson sans surveillance lorsque vous

chauffez de l'huile. Une huile surchauffée expose au risque d'incendie. Ne tentez jamais d'éteindre un éventuel incendie avec de l'eau ! Lorsque l'huile s'enflamme, couvrez-la avec une couverture pare-flammes ou un chiffon humide. Éteignez la table de cuisson si cela ne pose aucun risque et appelez les sapeurs-pompiers.

- Avant de faire frire des aliments, retirez toujours leur excès d'eau et introduisez-les progressivement dans l'huile chauffée.

Veillez à ce que les aliments congelés soient décongelés avant de les faire frire.

- Lorsque vous chauffez de l'huile, assurez-vous que le pot que vous utilisez est sec et laissez son couvercle ouvert.
- Pour des recommandations sur la cuisson avec économie d'énergie, reportez-vous à la section « Instructions environnementales ».

8 Entretien et nettoyage

8.1 Consignes de nettoyage générales

Avertissements généraux

- Attendez que l'appareil refroidisse avant de le nettoyer. Les surfaces chaudes peuvent causer des brûlures !
- N'appliquez pas les détergents directement sur les surfaces chaudes. Ils peuvent provoquer des taches permanentes.
- L'appareil doit être soigneusement nettoyé et séché après chaque utilisation. Ainsi, les résidus alimentaires sont faciles à nettoyer et ces résidus ne brûlent pas lorsque l'appareil est réutilisé ultérieurement. Ainsi, la durée de vie de l'appareil est prolongée et les problèmes fréquemment rencontrés sont réduits.
- N'utilisez pas de produits de nettoyage à vapeur pour le nettoyage.
- Certains détergents ou agents de nettoyage endommagent la surface. Les produits de nettoyage inadaptés sont : l'eau de Javel, les produits de nettoyage contenant de l'ammoniac, de l'acide ou du chlorure, les produits de nettoyage à vapeur, les détartrants, les détachants et les antirouilles, les produits de nettoyage abrasifs (crèmes nettoyantes, poudre à récurer, crème à récurer, épurateur abrasif et grattant, fil de fer, éponges, torchons de nettoyage contenant de la saleté et des résidus de détergent).

- Aucun produit de nettoyage spécial n'est nécessaire lors du nettoyage effectué après chaque utilisation. Nettoyez l'appareil à l'aide d'un détergent pour lave-vaisselle, d'eau chaude et d'un chiffon doux ou d'une éponge, puis séchez-le avec un chiffon sec. Nettoyez l'appareil à l'aide d'un détergent à vaisselle, d'eau chaude et d'un chiffon doux ou d'une éponge et séchez-le à l'aide d'un chiffon sec.
- Assurez-vous d'essuyer complètement tout le liquide restant après le nettoyage et nettoyez immédiatement toute éclaboussure d'aliments pendant la cuisson.
- Ne lavez aucun composant de votre appareil au lave-vaisselle, sauf indication contraire dans le manuel d'utilisation.

Pour les plaques de cuisson :

- Les salissures acides telles que le lait, la pâte de tomate et l'huile peuvent causer des taches permanentes sur les plaques de cuisson et les composants des zones chaudes. Nettoyez les liquides déversés immédiatement après l'arrêt et le refroidissement de la table de cuisson.
- Les récipients de type wok utilisés à haute température peuvent changer de couleur. C'est normal.
- Le déplacement de certains ustensiles de cuisine peut provoquer des marques métalliques sur les supports de casserole. Ne faites pas glisser les casseroles et les poêles sur la surface.

- Comme les couvercles de brûleurs sont en contact direct avec le feu et exposés à des températures élevées, le changement et la perte de couleur dans le temps sont normaux. Cela ne pose pas de problème lors de l'utilisation de la table de cuisson.

Inox - surfaces inoxydables

- N'utilisez pas d'agents de nettoyage contenant de l'acide ou du chlore pour nettoyer les surfaces et les poignées en acier inoxydable ou en inox.
- La surface en acier inoxydable ou en inox peut changer de couleur avec le temps. C'est normal. Après chaque opération, nettoyez avec un détergent adapté à la surface en acier inoxydable ou en inox.
- Nettoyez à l'aide d'un chiffon doux savonneux et d'un détergent liquide (non abrasif) adapté à la surface en inox, en prenant soin d'essuyer dans un sens.
- Élimine immédiatement et sans attendre les taches de calcaire, d'huile, d'amidon, de lait et de protéines sur les surfaces en verre et en inox. À la longue, les taches peuvent causer la rouille.
- Les nettoyeurs pulvérisés/appliqués sur la surface doivent être nettoyés immédiatement. Les nettoyeurs abrasifs qui restent sur la surface la font blanchir.

Surfaces en verre

- Lorsque vous nettoyez des surfaces en verre, n'utilisez pas de grattoirs métalliques durs ni de produits de nettoyage abrasifs. Ils peuvent endommager la surface en verre.
- Nettoyez l'appareil à l'aide d'un détergent à vaisselle, d'eau chaude et d'un chiffon en microfibres spécifique pour les surfaces en verre et séchez-le à l'aide d'un chiffon sec en microfibres.
- Si des résidus de détergent restent après le nettoyage, nettoyez-les avec de l'eau froide et séchez à l'aide d'un chiffon en microfibres sec et propre. Les résidus de détergent peuvent endommager la surface du verre la prochaine fois.

- Les résidus séchés sur la surface du verre ne doivent en aucun cas être nettoyés avec des couteaux dentelés, du fil laine métallique ou des outils de grattage similaires.
- Vous pouvez éliminer les taches de calcium (taches jaunes) sur la surface du verre à l'aide d'un agent de détartrage disponible sur le marché, tel que le vinaigre ou le jus de citron.
- Si la surface est très sale, appliquez le produit de nettoyage sur la tache à l'aide d'une éponge et patientez longtemps qu'il agisse correctement. Nettoyez ensuite la surface en verre à l'aide d'un chiffon humide.
- Les décolorations et les taches sur la surface en verre sont normales et ne présentent pas de défauts.

Pièces en plastique et surfaces peintes

- Nettoyez les pièces en plastiques et les surfaces peintes à l'aide d'un détergent à vaisselle, d'eau chaude et d'un chiffon doux ou d'une éponge et séchez-les à l'aide d'un chiffon sec.
- N'utilisez pas de grattoirs métalliques durs ni de produits de nettoyage abrasifs. Ils peuvent endommager les surfaces.
- Assurez-vous que les joints des composants de l'appareil ne sont pas laissés humides et avec du détergent. Autrement, ces joints risquent de se corroder.

8.2 Accessoires de nettoyage

N'introduisez pas les accessoires de l'appareil dans un lave-vaisselle sauf indication contraire dans le manuel d'utilisation.

8.3 Nettoyage de la table de cuisson

Nettoyage des brûleurs à gaz

1. Avant de nettoyer la table de cuisson, retirez les supports de casseroles, les couvercles et les têtes de brûleurs de la table de cuisson.

2. Nettoyez la surface de la table de cuisson selon les recommandations figurant dans les informations générales de nettoyage en fonction du type de surface (émaillée, en verre, en inox, etc.).
3. Nettoyez la chambre de combustion avec un torchon imbibé de détergent ou avec une brosse douce et non abrasive. Veillez à ne laisser aucun reste de nourriture.
4. Nettoyez les bougies d'allumage et les éléments thermiques (dans les modèles avec allumage et élément thermique) avec un torchon bien essoré. Séchez-les ensuite à l'aide d'un torchon propre. Veillez à ce que la bougie d'allumage et l'élément thermique soient complètement secs.
5. Après chaque opération, nettoyez les couvercles et les têtes de brûleurs avec de l'eau et du détergent, et séchez-les ensuite.
6. En cas de taches tenaces, maintenez les couvercles et les têtes de brûleurs dans de l'eau avec du détergent ou de l'eau chaude savonneuse pendant au moins 15 minutes. Nettoyez avec une brosse non métallique et non abrasive.
7. Pour l'intérieur des fours et les grils, vous pouvez utiliser les agents de nettoyage Quick&Shine utilisés sur les surfaces émaillées, et recommandés par le service autorisé, en particulier pour le cas des taches tenaces sur les couvercles de brûleurs émaillés.
8. Ne mettez pas les couvercles de brûleurs en contact avec des détergents agressifs tels que des agents de nettoyage pour l'intérieur des fours ou des détartrants pendant le nettoyage, car cela pourrait provoquer une décoloration.
9. Après chaque opération, nettoyez les supports de casseroles avec de l'eau et du détergent et une brosse douce et non abrasive, puis séchez-les.
10. Lorsque les couvercles de brûleurs et les supports de casseroles sont utilisés étant humides, des taches de calcaire tenaces peuvent se former sous l'effet de la chaleur. Veillez à les faire sécher avant de les utiliser.
11. Placez les têtes et les couvercles de brûleurs et les supports de casseroles respectivement.
12. En plaçant les supports de casseroles, assurez-vous qu'ils sont placés au centre des brûleurs. Dans les modèles à broches, placez les broches de la plaque du brûleur dans les fentes des broches des porte-casseroles.

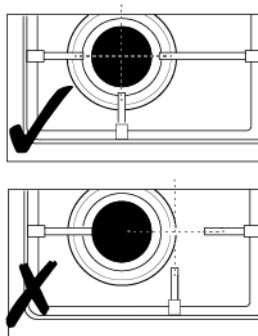

Assemblage des pièces des brûleurs

1. Placez les pièces comme indiqué sur la figure après le nettoyage des brûleurs.
2. Placez la tête du brûleur en veillant à ce qu'elle passe par la bougie d'allumage du brûleur (4). Tournez la tête du brûleur à droite et à gauche pour vous assurer qu'elle est bien placée dans la chambre de combustion.
3. Placez le couvercle de brûleur sur la tête de brûleur.

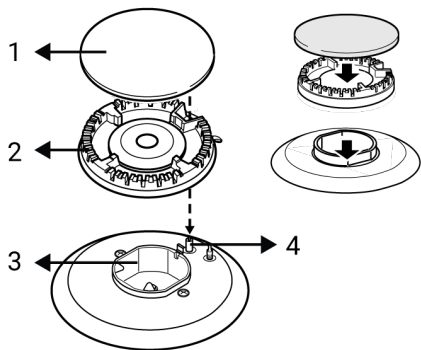

- 1 Couvercle de brûleur
- 2 Tête de brûleur
- 3 Chambre de combustion
- 4 Bougie d'allumage (dans les modèles avec aluminium)

8.4 Nettoyage du bandeau de commande

- Lors du nettoyage du bandeau de commande, essayez celui-ci à l'aide d'un chiffon doux humide et séchez-les à

9 Dépannage

Si le problème persiste même après observation des instructions contenues dans cette partie, contactez votre fournisseur ou un service de maintenance agréé. N'essayez jamais de réparer votre appareil par vous-même.

L'appareil ne fonctionne pas.

- Le fusible peut être défilant ou grillé. >>> Vérifiez les fusibles dans la boîte à fusibles. Remplacez-les si nécessaire ou remettez-les en marche.
- Vérifiez que l'appareil est bien branché sur la prise.
- (Si votre appareil est équipé d'une minuterie) Les touches du panneau de commande ne fonctionnent pas. >>> Si le cadenas est allumé, désactiver la sécurité comme indiqué au chapitre : Activation du verrouillage de touches.

Il n'y a pas d'étincelle d'allumage.

- Il n'y a pas de courant. >>> Vérifiez les fusibles dans la boîte à fusibles.

l'aide d'un chiffon sec. Ne retirez pas les joints en dessous pour nettoyer le panneau. Le panneau de commande et les boutons peuvent être endommagés.

- Lors du nettoyage des panneaux en inox et du bouton de commande, n'utilisez pas d'agents de nettoyage pour inox autour du bouton. Les indicateurs situés autour du bouton peuvent être effacés.
- Nettoyez les panneaux de commande tactiles à l'aide d'un chiffon doux humide et séchez-les à l'aide d'un chiffon sec. Si votre produit est doté d'une fonction de verrouillage des touches, réglez le verrouillage des touches avant de procéder au nettoyage du panneau de commande. Dans le cas contraire, une détection incorrecte peut se produire sur les touches.

Il n'y a pas de gaz.

- La vanne de gaz principale est fermée. >>> Ouvrez le robinet de gaz.
- Le tuyau de gaz est plié. >>> Installez correctement le tuyau de gaz.

Les brûleurs ne brûlent pas correctement ou pas du tout.

- Les brûleurs sont sales. >>> Nettoyer les pièces du brûleur.
- Les brûleurs sont mouillés. >>> Séchez les pièces du brûleur.
- Le chapeau du brûleur n'est pas monté en toute sécurité. >>> Placez correctement le chapeau du brûleur.
- Le robinet de gaz est fermé. >>> Ouvrez le robinet de gaz.
- La bouteille de gaz est vide (lors de l'utilisation de GPL). >>> Remplacez la bouteille de gaz.



Points de collecte sur www.quefairedesdechets.fr
Privilégiez la réparation ou le don de votre appareil !

